

**Н.Ю. Лимберис,
И.И. Марченко**

МИНИАТЮРНЫЕ ЧЕРНОЛАКОВЫЕ СОСУДЫ ДЛЯ СЕРВИРОВКИ СТОЛА ИЗ МЕОТСКИХ МОГИЛЬНИКОВ ПРАВОБЕРЕЖЬЯ КУБАНИ

Аннотация: Настоящая работа посвящена атрибуции и хронологии нескольких типов чернолаковых солонок, чашечек и вазочек. Это не только целые сосуды, но и вторично использованные поддоны. Основной материал происходит из могильников Прикубанский и Лебеди III. Хронология погребений с чернолаковой керамикой опирается на датировки амфор разных средиземноморских центров, и, в основном, ограничивается рамками IV в. до н.э.

Ключевые слова: Прикубанье, меотская культура, грунтовый могильник, чернолаковая керамика, солонка, чашечка, вазочка, амфора, атрибуция, хронология.

Abstract: The paper analyses small black-glazed vessels for food service. There are saltcellars, small bowls and stemmed dish. There are not only whole vessels, but the bottom part, which were used as small cups. Most of vessels were found in the burial grounds Prikubansky and Lebedy III. Chronology of graves with black-glazed pottery based on amphora containers of different Mediterranean centers and in hole limited IV cent. BC.

Key words: Kuban region, Maeotian culture, burial ground, black-glazed pottery, saltcellar, small bowl, stemmed dish, amphora, attribution, chronology.

Настоящая работа посвящена атрибуции и хронологии нескольких типов миниатюрных столовых сосудов (солонок, чашечек и вазочек) из грунтовых могильников правобережья Кубани. Основной материал происходит из могильников Прикубанский и Лебеди III, в которых были исследованы сотни погребений IV в. до н.э. Оба памятника находятся вблизи восточной границы Боспорского государства. Могильник Прикубанский, относящийся к Елизавето-Марьянской группе меотских памятников, исследовался Краснодарской археологической экспедицией в 1998–2001 гг. и дал большое количество погребений с амфорной тарой разных центров-экспортеров, которые стали опорными в хронологическом плане для узкой датировки комплексов¹. Могильник Лебеди III, расположенный в Приазовских плавнях, раскапывался в 1979–1980 гг. Северо-Кавказской археологической экспедицией ИА АН СССР под руководством И.С. Каменецкого². По составу амфорной тары он синхронен Прикубанскому. Из других меотских памятников правобережья Кубани известны только отдельные экземпляры чернолаковых солонок и мелких чашечек. Для полноты картины были привлечены также сосуды неизвестного происхождения из фондов КГИ-

¹ Материал хранится в КГИАМЗ (КМ 10874, 11570, 11600).

² Материал из этого могильника, хранящийся на базе ИА РАН в ст-це Старокорсунской, был предоставлен нам для работы И.С. Каменецким, в т.ч. и отчетная документация.

АМЗ. Если в культурных слоях городищ и некрополях Северного Причерноморья миниатюрные чернолаковые сосуды для сервировки стола являются массовым материалом, то в памятниках местного населения Прикубанья эту категорию сосудов, как и другие виды чернолаковой керамики, несомненно, нужно рассматривать как предметы роскоши, использование которых было вопросом престижа для меотов.

СОЛОНКИ
(Saltcellar) № 1–11

Солонки с вогнутыми стенками
(Saltcellar: concave wall) № 1–4 (рис. 1)

Солонки этого типа из меотских памятников относятся к варианту с углубленным снизу дном (*recessed underside*), напоминающим скрытый кольцевой поддон. Они имеют горизонтальный, или овально скошенный наружу венчик. Эта форма солонок, судя по материалам Афинской агоры, появилась еще во второй половине V в. до н.э., достигнув особой популярности во второй и третьей четвертях IV в. до н.э.³ В конце этого столетия (около 315 г.) производство солонок с вогнутыми стенками в Аттике прекратилось⁴.

Особенно часто солонки этого типа встречаются в памятниках Северного Причерноморья. Аналогичные солонки входят в состав обширного комплекса чернолаковой керамики из Старотитаровского кургана на Таманском полуострове⁵. В некрополе Елизаветовского городища подобная солонка происходит из погребения первой половины IV в. до н.э.⁶ В каменных гробницах местного населения Восточного Крыма известны солонки второй – третьей четверти IV в. до н.э.⁷ К более раннему варианту, относится экземпляр из херсонесского некрополя конца V – начала IV в. до н.э.⁸ Е.Я. Рогов и И.В. Тункина предполагали, что поступление солонок с прогнутыми стенками в Северное Причерноморье заканчивается до середины IV в. до н.э.⁹ Анализ массового материала с поселений Северо-Западного Крыма и Крымского Приазовья показывает, что основное количество таких солонок связа-

³ Sparkes B.C., Talcott L. Black and Plane Pottery of the 6th, 5th, 4th Centuries B.C. // *Agora*. 1970. Vol. XII. P. 136–137.

⁴ Rotroff S.I. Hellenistic Pottery. Athenian and Imported Wheelmade Table Ware and Related Material // *Agora*. 1997. Vol. XXIX. P. 165–166).

⁵ Morgan C. A Catalogue of Attic Pottery in the Collection of the Taman Museum // *Taman Antiquity*. St. Petersburg, 1999. Vol. 2. Nr. 63, 68.

⁶ Брашинский И.Б. Греческий керамический импорт на Нижнем Дону в V–III вв. до н.э. А., 1980. № 220.

⁷ Масленников А.А. Каменные ящики Восточного Крыма (К истории сельского населения Европейского Боспора в VI–I вв. до н.э.) // *БС*. 1995. Вып. 8. С. 38, 45. Рис. 8, 11; 16, 5.

⁸ Стоянов Р.В. Расписная и чернолаковая столовая керамика из некрополя Херсонеса Таврического V–I вв. до н.э. // *БИ*. 2005. Вып. 8. С. 44–45. Рис. 3. II, 1.

⁹ Рогов Е.Я., Тункина И.В. Расписная и чернолаковая керамика из некрополя Панское I // *АВ*. 1998. Вып. 5. С. 171. Рис. 4, 7, 9.

но с культурными слоями третьей четверти IV в. до н.э.¹⁰ Две однотипные солонки происходят из гробницы 1 Трехбратнего кургана № 1, датировку которой в настоящее время определяют началом третьей четверти IV в. до н.э.¹¹

Три солонки были найдены при раскопках Прикубанского могильника в погребениях, сопровождавшихся другими чернолаковыми сосудами и амфорами. Контекст солонки № 1 из погребения 230 соответствует первой половине IV в. до н.э. Вместе с солонкой № 2 в погребении 262 были найдены мендейская амфора мелитопольского варианта II-C и книдская геленджикского варианта I-B, что позволило ограничить датировку комплекса второй четвертью – серединой IV в. до н.э. Погребение 346 с солонкой № 3 может быть отнесено ко второй четверти IV в. до н.э. на основании взаимовстречаемости амфор мелитопольского варианта II-C и синопской «конического» типа, варианта I-A¹². Аналогичные чернолаковые солонки с вогнутыми стенками входят в состав керамических комплексов Марьянского¹³ и одного из Елизаветинских¹⁴ курганов, принадлежащих меотской знати. Солонка № 4 из коллекции Кубанского войскового музея по форме более всего соответствует образцам последней четверти IV в. до н.э.¹⁵ Однако глина, из которой она изготовлена, в отличие от солонки из Прикубанского могильника, содержит примесь толченого известняка, что может свидетельствовать о неаттическом производстве. К сожалению, место находки этого сосуда неизвестно¹⁶. Однотипная солонка из разрушенного кургана в Закубанье по пропорциям относится к раннему варианту (с сильно расширенным по отношению к поддону венчиком)

¹⁰ *Егорова Т.В.* Чернолаковая керамика IV–II вв. до н.э. с памятников Северо-Западного Крыма. М., 2009. С. 38; *Масленников А.А.* Чернолаковая посуда с поселений «царской» хоры европейского Боспора // Царская хора Боспора (по материалам раскопок в Крымском Приазовье). Т. 2. Чернолаковая посуда и массовый археологический материал // ДБ – Supplementum III, М., 2012. Табл. 3. Рис. 6, 1.

¹¹ *Полин С.В.* Скифский Золотобалковский курганный могильник V–IV вв. до н.э. на Херсонщине // Курганы Украины. Киев, 2014. Т. 3. С. 463–464. Рис. 393-4, 3–5).

¹² *Монахов С.Ю.* Греческие амфоры в Причерноморье. Типология амфор ведущих центров-экспортеров товаров в керамической таре. Каталог-определитель. М.; Саратов, 2003. С. 92–93, 95, 102–103, 110, 146, 158; *Лимберис Н.Ю., Марченко И.И.* Расписные и чернолаковые сосуды из Прикубанского могильника (атрибуция и хронология) // ДБ. 2010. Вып. 14. С. 323, 335.

¹³ Отчет Императорской Археологической Комиссии за 1912 год. Петроград, 1916. Рис. 73, вверху справа.

¹⁴ *Галанина Л.К.* Контакты Прикубанья с античным миром (по материалам Елизаветинских курганов) // Эпоха раннего железа. Сборник научных трудов к 60-летию С.А. Скорого. Серия «Археологическая и древняя история Украины». Киев; Полтава, 2009. С. 89. Рис. 4.

¹⁵ *Rotroff S.I.* Op. cit. Nr. 1064, 1065; *Егорова Т.В.* Указ. соч. № 359–361.

¹⁶ В фондах КГИАМЗ хранится еще одна не найденная нами солонка этого типа, происхождение которой неизвестно (КМ 12655/25).

и свидетельствует о поступлении этого вида сосудов к местному населению уже в середине V в. до н.э.¹⁷

Солонки на кольцевом поддоне
(Saltcellar: footed) № 5–11 (рис. 1, 2)

Солонки на кольцевом поддоне, причем не только аттического производства, широко распространены в материалах греческих и варварских памятников Северного Причерноморья. Аттические солонки из Елизаветовского некрополя на Нижнем Дону датируются второй – третьей четвертью IV в. до н.э.¹⁸ На памятниках Северо-Западного Крыма их хронология охватывает период от третьей четверти IV в. до н.э. до середины III в. до н.э.¹⁹ а по материалам некрополя Херсонеса – от третьей четверти IV в. до н.э. до середины – третьей четверти II в. до н.э.²⁰ Из территориально близких аналогий упомянем солонку, относящуюся к тризне Старотитаровского кургана на Тамани²¹.

Известные нам солонки из Прикубанья имеют аттическое происхождение. Солонки № 5 и № 6 близки по форме приземистого вместилища с сильно загнутым краем. Солонка № 5 из Прикубанского могильника (комплекс «Г», без другого инвентаря) имеет довольно высокий поддон с глубоким желобком на подошве и профилированную подрезку на стыке поддона со стенкой. Солонка № 6 происходит из погребения 114в могильника Старокорсунского городища № 2, в котором другой узко датирующийся инвентарь отсутствовал. Заметными отличительными чертами этого сосуда является большой диаметр поддона с широкой и плоской (почти как у чашечек типа *broad base*) подошвой без желобка и сильно выпуклое снизу дно. Ровная широкая подошва характерна для ранних экземпляров этой серии солонок, желобок на опорной плоскости поддона появляется несколько позднее²². Таким образом, по аналогии с экземплярами из Афинской агоры, солонка № 6 на широкой подошве, без желобка может быть датирована второй четвертью IV в. до н.э.²³, а солонка № 5 – около середины этого же столетия²⁴.

Вместе с солонкой № 8 в погребении 31 из могильника Лебеди III были найдены отдельные фрагменты стенок амфор, которые относятся к различным центрам производства (в т.ч. Гераклея, Синопа, Менда).

¹⁷ Лопатин А.П., Мальшев А.А. К вопросу об античном керамическом импорте в Закубанье в VI–II вв. до н.э. // ИАА. 2002. С. 37. Рис. 1, б.

¹⁸ Брашинский И.Б. Греческий керамический импорт... № 218, 219.

¹⁹ Масленников А.А. Каменные ящики Восточного Крыма... Рис. 5, 9, 10; 15, 7; Егорова Т.В. Чернолаковые миски и солонки с городища «Чайка» близ г. Евпатории // БИ. 2005. Вып. 8. С. 223 (вар. 1–3); она же. Чернолаковая керамика ... С. 38–39, 58.

²⁰ Стоянов Р.В. Расписная и чернолаковая столовая керамика... С. 45.

²¹ Morgan C. Op. cit. Nr. 67.

²² Sparkes B.C., Talcott L. Op. cit. P. 136–137.

²³ Ibid. Nr. 943–945.

²⁴ Ibid. Nr. 946.

Сохранились также профильные части косской (?) амфоры с грибовидным венцом и кубаревидной ножкой второй половины IV в. до н.э.²⁵ Солонка № 9 из погребения 179 сопутствовала синопская амфора «в обломках». Тип амфоры пока не установлен. По форме солонкам из этих погребений более всего соответствуют образцы из Афинской агоры 350–325 гг.²⁶ Обе солонки из Лебедей были упомянуты в статье А.П. Лопатина и А.А. Малышева, посвященной находкам античного импорта в Закубанье, и датированы авторами третьей четвертью IV в. до н.э.²⁷

Три солонки не связаны с конкретными памятниками и погребальными комплексами. Несомненно только, что они происходят из Прикубанья. Солонка № 7 имеет нехарактерный для этого типа сосудов плоско срезанный венчик и желобок на подошве узкого валикообразного поддона. Солонка № 11 – заметно выпуклое снизу тонкое дно и гладкую подошву поддона. Профиль обеих солонок плавный, стенки на перегибе утолщенные. Вероятно, эти сосуды можно широко датировать в пределах третьей – последней четвертей IV в. до н.э.²⁸ Полностью покрытая лаком солонка № 10 с ровными стенками, узким поддоном и тонким, слегка выпуклым снизу дном отличается от других экземпляров выделенным ребром. Эти характерные признаки могут указывать на рубеж IV–III – первую четверть III в. до н.э.²⁹

МИНИАТЮРНЫЕ МИСКИ ИЛИ ЧАШЕЧКИ (Small bowl) № 12–23

По функциональной принадлежности к солонкам приближаются чашечки различных форм, диаметр венчика которых редко превышает 8 см. Эти чашечки более мелкие, широкие и тонкостенные, чем солонки с загнутым краем. В меотских могильниках они представлены двумя типами.

Чашечки на широком поддоне (Small bowl: broad base) № 12–18 (рис. 2, 3, 4)

Эта популярнейшая в IV в. до н.э. форма сосудов для сервировки стола производилась в Аттике примерно до середины III в. до н.э. Причем поздние экземпляры, в отличие от ранних, на которых оставались участки в цвете глины (в частности, основание поддона), полностью покрывались лаком. Для этого типа сосудов чрезвычайно характерен штампованный орнамент из четырех крестообразно расположенных пальметт. Подобная декорация сохраняется примерно до

²⁵ Определение амфор из этого и других погребений могильника Лебеди III сделано В.В. Улитиним.

²⁶ Sparkes B.C., Talcott L. Op. cit. Nr. 948, 949.

²⁷ Лопатин А.П., Малышев А.А. К вопросу об античном керамическом импорте ... С. 38.

²⁸ Sparkes B.C., Talcott L. Op. cit. Nr. 948, 949; Rotroff S.I. Op. cit. P. 167, Nr. 1076, 1077; Егорова Т.В. Чернолаковая керамика... С. 39. № 374, 375.

²⁹ Rotroff S.I. P. 167. Op. cit. Nr. 1078–1080; Егорова Т.В. Чернолаковые миски и солонки... С. 223. № 47, 48; она же. Чернолаковая керамика... С. 39. № 400–402].

конца IV в. до н.э., хотя на сосудах, подошва поддона которых окрашивалась лаком, встречается редко³⁰. Широкий круг аналогий чашечки формы *broad base* имеют в античных памятниках Северного Причерноморья, хотя и встречаются здесь в небольшом количестве³¹.

Из меотских могильников известны как целые экземпляры, так и вторично использованные поддоны чашечек на широком поддоне. Сосуды № 12–17 орнаментированы, опорная плоскость поддона – в цвете глины. Целая чашечка № 12 из погребения 302 Прикубанского могильника может быть сопоставлена с экземпляром последней четверти IV в. до н.э. из Афинской агоры³². Инвентарь погребения, в котором не было амфоры и других узко датированных предметов, в целом характерен для второй половины IV в. до н.э.³³ Вторично использованный поддон № 13 с кругами на дне снизу происходит из погребения 217 этого же могильника. Среди сопутствующего инвентаря – чернолаковый чашевидный скифос и гераклеийская амфора, украденная грабителями. Датировка погребения на основании этих находок определяется нами в пределах второй четверти – середины IV в. до н.э.³⁴ Чашечка № 14 из погребения 94 1980 г. могильника у сел. № 5 хут. Ленина³⁵ отличается от других экземпляров скошенной подошвой поддона с желобком вдоль внутреннего края. Наиболее близкие экземпляры из Афинской агоры датируются 350–325 гг. до н.э.³⁶ Контекст погребения в настоящее время восстановить невозможно, но по составу амфорной тары этот могильник синхронизируется с Прикубанским и Лебеди III.

Две целые чашечки № 15, 16 известны нам из могильника Лебеди III³⁷. Чашечка близких пропорций из Афинской агоры датируется второй четвертью IV в. до н.э.³⁸ Вторично использованный поддон № 17 отличается от других скошенной подошвой.

³⁰ Sparkes B.C., Talcott L. Op. cit. P. 135; Rotroff S.I. Op. cit. P. 165.

³¹ Алексеева Е.М. Античный город Горгишпия. М., 1997. Табл. 206, 4; Егорова Т.В. Чернолаковые миски и солонки... С. 222. Рис. 4, 42, 43; она же. Чернолаковая керамика... С. 37–38. Рис. 24, 352–358; Rogov E.Ya. Некрополь Панское 1 в Северо-Западном Крыму // МАИЭТ. 2011. Вып. 10. Supplementum. С. 50–51. № 92; Масленников А.А. Чернолаковая посуда из раскопок усадебного комплекса «Бакланья скала» // ДБ. 2008. Вып. 12-II. С. 440. Рис. IV, 15, 16; он же. Чернолаковая посуда с поселений «царской» хоры... С. 182. Рис. 6, 2, 4, 6, 7.

³² Rotroff S.I. Op. cit. Nr. 1053.

³³ Лимберис Н.Ю., Марченко И.И. Расписные и чернолаковые сосуды... С. 337.

³⁴ Там же. С. 337; они же. Аттические чашевидные скифосы из меотских памятников правобережья Кубани // Записки ИИМК РАН. 2016. № 14. С. 78. Рис. 1, 2.

³⁵ По нашему мнению этот могильник относится к городищу № 3 хут. Ленина.

³⁶ Sparkes B.C., Talcott L. Op. cit. Nr. 887; Rotroff S.I. Op. cit. Nr. 1050.

³⁷ В работе А.П. Лопатина и А.А. Малышева 2002 г. на с. 37 упомянуты несколько чашечек типа *broad base* (судя по ссылкам на Sparkes B.C., Talcott L.) из этого могильника.

³⁸ Sparkes B.C., Talcott L. Op. cit. Nr. 884.

В двух погребениях вместе с чашечками были найдены амфоры. В погребении 19 с чашечкой № 15 присутствовала книдская (?) амфора второй – третьей четверти IV в. до н.э. Из погребения 24 с поддоном № 17 происходят две амфоры средиземноморских центров. Одна из них относится к продукции, которая предположительно производилась одновременно в двух центрах – на Пепарете и на Икосе. Эта амфора имеет перехват на ножке, что является отличительной особенностью первой группы (варианта) подобной тары, хронология которой определяется второй четвертью – серединой IV в. до н.э.³⁹

Чашечка № 18 неаттического производства из коллекции Кубанского войскового музея (полностью окрашена лаком, без орнаментации, подошва поддона скошена к внутреннему краю, без желобка), по-видимому, должна быть отнесена к первой четверти III в. до н.э.⁴⁰

Тонкостенные чашечки на узком кольцевом поддоне
№ 19, 20 (рис. 4)

Разнообразные чашечки маленького размера классического периода исследователи материалов Афинской агоры разделили на группы. В этой классификации чашечкам на узком поддоне из Прикубанья наиболее соответствует группа сосудов *later and light*⁴¹. Подобные сосуды эллинистического времени (*Sallow: Hellenistic Type*) были отнесены к мискам⁴². Отдельные находки из Афинской агоры демонстрируют связь чашечек на узком поддоне с чашечками *broad base*⁴³. Похоже, что чашечки на узком поддоне не были особенно популярны даже в греческих городах Северного Причерноморья, не говоря о варварской периферии (во всяком случае, о меотах), уступив в IV в. до н.э. первенство чашечкам на широком поддоне. Об этом свидетельствует немногочисленность находок из памятников Северо-Западного Крыма, Пантикапея и Горгииппии⁴⁴. Что касается меотских памятников, то мы располагаем всего двумя экземплярами: без орнамента изнутри, но с лаковыми кругами и точкой на дне снизу, и неокрашенной опорной плоскостью поддона. Миниатюрные сосуды, имеющие похожий профиль и близкие размеры, встречаются среди мисок с загнутым венчиком второй и третьей четверти IV в. до н.э.⁴⁵ Единственный документированный экземпляр № 19 происходит из погребения 209 Прикубанского могильника. Редкий случай встречаемости двух мендейских амфор вариантов портичелло II-В и мелитопольского II-С

³⁹ Монахов С.Ю., Федосеев Н.Ф. Заметки по локализации керамической тары. IV: Амфоры Икоса // АМА. 2013. Вып. 16. С. 259–260.

⁴⁰ Rotroff S.I. Op. cit. Nr. 1055, 1058.

⁴¹ Sparkes B.C., Talcott L. Op. cit. P. 134–135. Nr. 863–876.

⁴² Rotroff S.I. Op. cit. P. 162. Nr. 983–992.

⁴³ Sparkes B.C., Talcott L. Op. cit. P. 134. Nr. 876, 882.

⁴⁴ Егорова Т.В. Чернолаковая керамика... С. 37. Рис. 24. № 340–345; она же. Предварительный анализ комплекса чернолаковой керамики VI–II вв. до н.э. из раскопок Пантикапея 1945–1992 гг. // ДБ. 2014. Вып. 18. С. 178, 180. Рис. 4, 1–3; Алексеева Е.М. Указ. соч. Табл. 207, 7.

⁴⁵ Sparkes B.C., Talcott L. Op. cit. P. 132. Nr. 828, 838.

дает возможность ограничить хронологию комплекса второй четвертью IV в. до н.э.⁴⁶ Чашечку № 20 из коллекции Кубанского войскового музея по аналогии с первым сосудом, вероятно можно датировать этим же периодом.

Вазочки
(Stemmed dish) № 21, 22 (рис. 4)

Вазочки, так же как и миниатюрные чашечки и солонки, по мнению исследователей, могли служить для подачи на стол соли, разных специй, соусов, оливок и пр. Период бытования изящных вазочек с вместилищем в форме цветочной чашечки (*chalice shape*) ограничивается концом VI – началом V в. до н.э.⁴⁷ В каком качестве применялись эти сосуды в погребальном обряде меотов, можно только гадать. Вторично использованная вазочка № 21, ножка которой была отпилена в древности, была встречена в раннемеотском погребении 306в могильника Старокорсунского городища № 2. На основании хронологии лепных меотских сосудов (в частности, кружки-кувшинчика подтипа IV-A) комплекс может быть датирован концом VI – началом V в. до н.э.⁴⁸ В археологических фондах Краснодарского музея-заповедника нами была обнаружена беспаспортная вазочка № 22, место находки которой также неизвестно. Этот сосуд интересен тем, что в его окраске присутствует лак черного и красного цветов. Судя по слоистой структуре глины с включениями известняка, эта вазочка – неаттического производства, хотя по форме аналогична образцу из Афинской агоры, датирующемуся около 500 г. до н.э.⁴⁹ Вазочки в форме цветочной чашечки редко встречаются из памятников греко-варварского населения Северного Причерноморья. Отдельные экземпляры из Тузлинского некрополя⁵⁰, Пантикапея и Ольвии происходят из комплексов начала V в. до н.э.⁵¹

В целом набор миниатюрных чернолаковых сосудов для сервировки стола из меотских могильников не отличается от керамических комплексов из памятников Северного Причерноморья, уступая им лишь в количественном отношении.

⁴⁶ Монахов С.Ю. Греческие амфоры в Причерноморье. Типологии... С. 91–93, 95; Лимберис Н.Ю., Марченко И.И. Расписные и чернолаковые сосуды... С. 337.

⁴⁷ Sparkes B.C., Talcott L. Op. cit. P. 141–142. Nr. 990–995.

⁴⁸ Лимберис Н.Ю., Марченко И.И. Меотские древности VI–V вв. до н.э. (по материалам грунтовых могильников правобережья Кубани). Краснодар, 2012. С. 20. Рис. 9, 8.

⁴⁹ Sparkes B.C., Talcott L. Op. cit. Nr. 991.

⁵⁰ Сорокина Н.И. Тузлинский некрополь. М., 1957. С. 20. Рис. 10, 4.

⁵¹ Скуднова В.Н. Архаический некрополь Ольвии. Л., 1988. С. 100–101, 146, 148. Кат. 149/5; 231/8.

КАТАЛОГ

СОЛОНКИ (Saltcellar) № 1–11

Солонки с вогнутыми стенками (Saltcellar: concave wall)

1. Венчик плоский, немного скошен наружу. Дно снизу слабывыпуклое, на скрытом поддоне, подошва плоская. Лак хорошего качества. Глина светло-коричневая, без видимых примесей. Высота – 2,9 см, диаметр венчика – 6 см, диаметр поддона – 5,7 см.

Могильник Прикубанский, погребение 230.

Из погребения первой половины IV в. до н.э.

2. Венчик слабо скошен наружу, сильно прогнутые стенки. Дно ровное, тонкое, на скрытом поддоне. Лак густой, блестящий. Глина светло-коричневая, без видимых примесей. Высота – 2,6 см, диаметр венчика – 6,7 см, диаметр поддона – 6,5 см.

Могильник Прикубанский, погребение 262.

Из погребения второй четверти – середины IV в. до н.э.

3. Венчик сверху округлен, нависает. Дно ровное, тонкое, на скрытом поддоне, широкая плоская подошва. Лак черный, с бурыми пятнами. Глина светло-коричневая, без видимых примесей. Высота – 2,8 см, диаметр венчика – 6,3 см, диаметр поддона – 6,3 см.

Могильник Прикубанский, погребение 346.

Из погребения второй четверти IV в. до н.э.

4. Венчик сверху округлен, нависает наружу. Поддон скрытый кольцевой, с тонким, слабо проточенным желобком на узкой подошве. Дно снизу слабо выпуклое. Полностью покрыта лаком. Лак черный, густой, блестящий. Глина светло-коричневая, плотная, с примесью мелкоотделенного известняка. Утрачено более половины стенок с венчиком. Высота – 3,15 см, диаметр венчика – 6,9 см, диаметр поддона – 6,8 см. Неаттическое производство.

Место находки неизвестно.

Последняя четверть IV в. до н.э.

Солонки на кольцевом поддоне (Saltcellar: footed)

5. Край сильно закруглен, выделен снаружи слабопрофилированным широким желобком. Венчик утонченный, округленный. Поддон массивный, глубокий желобок на подошве, профилированная подрезка на стыке со стенкой. На дне снизу – выступ в центре. Лак густой, блестящий, глина светло-коричневая, без заметных примесей. Высота – 3,5 см, наибольший диаметр – 7,7 см, диаметр венчика – 6,5 см, диаметр дна – 5,2 см.

Могильник Прикубанский, комплекс «Г».

Середина IV в. до н.э.

6. Край сильно закруглен, венчик утончен. Стенки и дно почти одинаковой толщины. Дно опущено до уровня поддона. Поддон расширяется к основанию, с плоской подошвой. Дно снизу окрашено,

процарапано граффити (буква Н), в центре оставлено круглое пятно в цвете глины. Лаком окрашена нижняя часть стенок и край поддона, подошва оставлена в цвете глины. На стыке поддона и стенок – неокрашенная полоса. Глина светло-коричневая, без видимых примесей. Лак густой, черный, блестящий. На краю сосуда лаковое покрытие стерто, хорошо сохранилось внутри, в придонной части и на дне снизу. Высота – 3 см, наибольший диаметр – 7,5 см, диаметр венчика – 5,4 см, диаметр дна – 5 см.

Могильник Старокорсунского городища № 2, погребение 114в.

Вторая четверть IV в. до н.э.

7. Край округлен и загнут, стенка на перегибе утолщена, венчик плоско срезан. Поддон кольцевой валикообразный, с узким желобком на подошве. Лак черный, густой, потерт. Глина бежевая, тонко отмученная, без видимых примесей. С одной стороны край обколот. Высота – 3,3 см, диаметр венчика – 6,4 см, диаметр поддона – 4,3 см.

Место находки не установлено⁵².

Третья – последняя четверть IV в. до н.э.

8. Фрагментированная чернолаковая солонка. Довольно глубокая, с закругленными и наклоненными внутрь стенками. Край скруглен наружу и заострен изнутри. Кольцевой поддон с желобком на опорной плоскости. Внутри поддона – конусовидное возвышение. Судя по остаткам лака, им были покрыты все поверхности (из описи И.С. Каменецкого). Реставрирована, гипс (по фото И.С. Каменецкого).

Могильник Лебеди III, п. 31.

Третья четверть IV в. до н.э.

9. Чернолаковая чашечка (солонка?). Широкий кольцевой поддон, четко отделенный от корпуса. Мягко выделенный бортик, наклоненный внутрь. Край заострен. Глина оранжевая, плотная, без видимых примесей. Лак сохранился плохо (из описи И.С. Каменецкого). Реставрирована, гипс (по фото И.С. Каменецкого).

Могильник Лебеди III, п. 179.

Третья четверть IV в. до н.э.

10. Край загнут, выделен ребром, венчик заострен. Поддон кольцевой, выпуклый снаружи, с узкой уплощенной подошвой. Дно снизу выпуклое (конусообразное). Полностью покрыта лаком. Лак черный, густой, снаружи – с металлическим блеском. Глина бежевая, похоже, есть примесь мелкотолченого шамота или известняка. Склеена из двух частей, с одной стороны края венчика и поддона обколоты. Высота – 3,75 см, диаметр устья – 6,3 см, диаметр поддона – 4,3 см.

Место находки неизвестно.

Конец IV – первая четверть III в. до н.э.

⁵² С происхождением этой солонки нет ясности. В инвентарной описи коллекции из могильника Пашковского городища № 6 (КМ 3333) чернолаковая солонка числится под дробным № 681 в погребении № 105 (раскопки Н.В. Анфимова, 1972 г.). Таков же шифр на самом предмете. Однако в Отчете Н.В. Анфимова за 1972 г. этот сосуд не упомянут ни в описании погребения № 105 (л. 64–65), ни в числе чернолаковых сосудов (л. 70), не обозначен он и на чертеже погребения.

11. Край округлен и загнут, стенка на перегибе утолщена, венчик заострен. Поддон кольцевой, подошва плоская. Дно снизу тонкое, выпуклое, граффити в виде монограммы ПА. Лак черный, блестящий, густой. Подошва – в цвете глины (возможно, затерта), по краю лаковое покрытие утрачено. Глина бежевая, тонко отмученная, без видимых примесей. Поддон с одной стороны обколот. Высота – 3,15 см, диаметр венчика – 6,3 см, диаметр поддона – 4,9 см.

Место находки неизвестно.

Третья – последняя четверть IV в. до н.э.

ЧАШЕЧКИ

(Small bowl) № 12–23

Чашечки на широком поддоне

(Small bowl: Broad base)

12. Край вертикальный, венчик слабо скошен наружу. Дно снизу выпуклое. Подошва поддона ровная, в цвете глины. Изнутри – четыре крестообразно расположенные пальметты. Лак густой, блестящий. Глина светло-коричневая, с микроскопическими блестками слюды. Высота – 2,7 см, диаметр венчика – 8,4 см, диаметр поддона – 5 см.

Могильник Прикубанский, погребение 302.

Последняя четверть IV в. до н.э.

13. Вторично использованный поддон. Подошва ровная, в цвете глины. Верхняя часть поддона не окрашена. Снизу на дне – широкая и две узкие лаковые окружности. Изнутри – четыре сближенные крестообразные пальметты. Лак густой, блестящий. Глина светло-оранжевого цвета, с мельчайшими блестками слюды. Высота поддона – 1,3 см, диаметр поддона – 5 см.

Могильник Прикубанский, погребение 217.

Из погребения второй четверти – середины IV в. до н.э.

14. Край скошен наружу. Изнутри на дне – четыре крестообразно расположенные пальметты. Ниже венчика, по-видимому, была оставлена полоса в цвете глины. Подошва поддона скошена, с желобком у внутреннего края, оставлена в цвете глины. Дно снизу с небольшим утолщением в центре, окрашено лаком, в центре – тонкая проточенная окружность с заходящими концами. Глина светло-коричневая, плотная, без видимых примесей. Лак красно-бурого цвета. Высота – 2,2 см, диаметр венчика – 7,7 см, диаметр поддона – 6 см, ширина поддона – 1,8 см. Целая, реставрирована.

Могильник у сел. № 5 хут. Ленина, погребение 94, 1980 г.

Третья четверть IV в. до н.э.

15. Чернолаковая чашечка-солонка. Неглубокая, стенки плавно закруглены, венчик немного загнут внутрь. Широкий кольцевой поддон. В цвете глины добавлен ободок у перехода поддона в стенки и плоскость опоры. В центре дна, внутри, оттиснуты четыре пальметты, расположенные крестообразно (из описи к отчету И.С. Каменецкого).

Снизу на дне – утолщение. Высота – 2,3 см, диаметр венчика – 7,7 см, диаметр поддона – 5,4 см.

Могильник Лебеди III, погребение 19.

Из погребения второй – третьей четверти IV в. до н.э.

16. Чернолаковая солонка. Низкая, край загнут внутрь, широкий кольцевой поддон. Плоскость опоры без лака. Глина оранжевая. Внутри, в центре дна, розетка из 4-х оттисков пальметты, опирающихся на кольцо. Снаружи, на стенке – белесая полоска, образовавшаяся, вероятно, при установке в печи (из описи к отчету И.С. Каменецкого).

Могильник Лебеди III, погребение 21.

Вторая – третья четверть IV в. до н.э.

17. Дно чернолакового открытого сосуда. Широкий кольцевой поддон, внутри которого, в центре – конусовидная выпуклость. Спереди поддон расширяется к основанию прямолинейно. На дне, на внутренней стороне крестообразно расположены 4 оттиска пальметт. Из-за отслаивания лака видно плохо, но пальметты довольно крупные, с четкими рельефными завитками у основания. Кроме плоскости опоры, всё покрыто лаком. Глина ярко-оранжевая, с мельчайшими кварцевыми блёстками (из описи И.С. Каменецкого).

Могильник Лебеди III, погребение 24.

Из погребения второй четверти – середины IV в. до н.э.

18. Край загнут, кромка венчика заострена. Дно и подошва поддона окрашены лаком. Подошва скошена к внутреннему краю, процарапана буква Δ. На дне изнутри – бугорок и проточенная круговая линия в цвете глины. Лак черный, блестящий, край поддона – в цвете глины (потерт?). Глина плотная, светло-коричневая, с редкими включениями мелкотолченого известняка. Высота – 2,55 см, диаметр венчика – 7,8 см, диаметр поддона – 5,7 см. Неаттическое производство.

Место находки неизвестно.

Первая четверть III в. до н.э.

Чашечки на узком кольцевом поддоне

19. Край загнут, утолщен, скруглен наружу, выделено ребро. Поддон кольцевой, расширяющийся к основанию, профилирован ребром в средней части, подошва плоская, в цвете глины. На дне снизу – круговая подрезка, широкая и тонкая лаковые окружности и маленький кружок в центре. Лак густой, блестящий. Глина светло-коричневая, без видимых примесей. Высота – 2,5 см, диаметр венчика – 7 см, диаметр поддона – 6 см.

Могильник Прикубанский, погребение 209.

Из погребения второй четверти IV в. до н.э.

20. Край загнут, утолщен, венчик скруглен наружу, слабо выделенное ребро. Поддон валикообразный. Дно снизу выпуклое, с широкой лаковой полосой вдоль края поддона, центр – в цвете глины, с лаковой окружностью и точкой в центре красно-бурого цвета. Лак тусклый, черный, с оливковым оттенком, снаружи большей частью красно-бурого цвета, сильно потерт. Глина бежевая, с примесью мельчайшего песка. Высота – 2,65 см, диаметр венчика – 7,5 см, диаметр поддона – 5,6 см. Неаттическое производство?

Место находки неизвестно.

Вторая четверть IV в. до н.э.

ВАЗОЧКИ
(Stemmed Dish) № 25, 26

21. Вместилище с прогнутыми стенками, венчик заострен. Ножка цилиндрическая, основание утрачено в древности, место скола заглажено. Глина бежевая, с микроскопическими порами и редкими блестящими слюдами. Лак блестящий, но покрытие небрежное, довольно жидкое, местами утрачено. Сохранившаяся высота – 4 см, высота вместилища – 3,1 см, диаметр венчика – 6,3 см, диаметр ствола ножки – 1,8 см. Неаттическое производство?

Могильник Старокорсунского городища № 2, погребение 30бв.

Из погребения конца VI – начала V в. до н.э.

22. Вместилище в форме чашечки цветка (*chalice shape*) – с сильно отогнутым краем и ребром в нижней части. Ножка цилиндрическая с широким плоским основанием (рюмкообразная). На ножке – две проточенные бороздки в цвете глины. Снизу на дне – небольшое углубление, окрашенное красным лаком. Также окрашены снаружи стенки и верхняя часть ножки, верхняя сторона основания и нижняя часть ножки – неровное черно-красное покрытие, на стенках внутри – черный лак, на дне – с бурыми пятнами, затерт. Лак тусклый, изнутри слой довольно густой. Глина бежевая, плотная, структура слоистая, отдельные включения известняка. Утрачена часть стенок. Высота – 5,8 см, диаметр венчика – 7,5 см, диаметр основания ножки – 4,8 см. Неаттическое производство.

Место находки неизвестно.

Около 500 г. до н.э.

Литература:

- Анфимов Н.В. Отчет за 1972 г. о раскопках Пашковского шестого могильника // Архив АИ РАН. Р1, д. 6219.
- Алексеева Е.М. Античный город Горгиппия. М., 1997.
- Брашинский И.Б. Греческий керамический импорт на Нижнем Дону в V–III вв. до н.э. Л., 1980.
- Галанина Л.К. Контакты Прикубанья с античным миром (по материалам Елизаветинских курганов) // Эпоха раннего железа. Сборник научных трудов к 60-летию С.А. Скорого. Серия «Археологическая и древняя история Украины». Киев; Полтава, 2009. С. 86–90.
- Егорова Т.В. Чернолаковые миски и солонки с городища «Чайка» близ г. Евпатории // БИ. 2005. Вып. 8. С. 218–237.
- Егорова Т.В. Чернолаковая керамика IV–II вв. до н.э. с памятников Северо-Западного Крыма. М., 2009.
- Егорова Т.В. Предварительный анализ комплекса чернолаковой керамики VI–II вв. до н.э. из раскопок Пантикапея 1945–1992 гг. // ДБ. 2014. Вып. 18. С. 174–195.
- Лимберис Н.Ю., Марченко И.И. Расписные и чернолаковые сосуды из Прикубанского могильника (атрибуция и хронология) // ДБ. 2010. Вып. 14. С. 322–356.
- Лимберис Н.Ю., Марченко И.И. Меотские древности VI–V вв. до н.э. (по материалам грунтовых могильников правобережья Кубани). Краснодар, 2012.

- Лимберис Н.Ю., Марченко И.И.* Аттические чашевидные скифосы из меотских памятников правобережья Кубани // Записки ИИМК РАН. 2016. Вып. 14. С. 77–92.
- Лопатин А.П., Мальшиев А.А.* К вопросу об античном керамическом импорте в Закубанье в VI–II вв. до н.э. // ИАА. 2002. С. 33–40.
- Масленников А.А.* Каменные ящики Восточного Крыма (К истории сельского населения Европейского Боспора в VI–I вв. до н.э.) // БС. 1995. Вып. 8.
- Масленников А.А.* Чернолаковая посуда из раскопок усадебного комплекса «Бакланья скала» // ДБ. 2008. Вып. 12-II. С. 430–448.
- Масленников А.А.* Чернолаковая посуда с поселений «царской» хоры европейского Боспора // Царская хора Боспора (по материалам раскопок в Крымском Приазовье). Т. 2. Чернолаковая посуда и массовый археологический материал. ДБ – Supplementum III, М., 2012. С. 165–199.
- Монахов С.Ю.* Греческие амфоры в Причерноморье. Типология амфор ведущих центров-экспортеров товаров в керамической таре. Каталог-определитель. М.; Саратов, 2003.
- Монахов С.Ю., Федосеев Н.Ф.* Заметки по локализации керамической тары. IV: Амфоры Икоса // АМА. 2013. Вып. 16. С. 255–266.
- Отчет Императорской Археологической Комиссии за 1912 год. Пг., 1916.
- Полин С.В.* Скифский золотобалковский курганный могильник V–IV вв. до н.э. на Херсонщине // Курганы Украины. Киев, 2014. Т. 3.
- Рогов Е.Я.* Некрополь Панское 1 в Северо-Западном Крыму // МАИЭТ. 2011. Вып. 10. Supplementum.
- Рогов Е.Я., Тункина И.В.* Расписная и чернолаковая керамика из некрополя Панское I // АВ. 1998. Вып. 5. С. 159–175.
- Скуднова В.Н.* Архаический некрополь Ольвии. Л., 1988.
- Сорокина Н.И.* Тузлинский некрополь. М., 1957.
- Стоянов Р.В.* Расписная и чернолаковая столовая керамика из некрополя Херсонеса Таврического V–I вв. до н.э. // БИ. 2005. Вып. 8. С. 39–53.
- Morgan C.* A Catalogue of Attic Pottery in the Collection of the Taman Museum // Taman Antiquity. Vol. 2. St. Petersburg. 1999.
- Rotroff S.I.* Hellenistic Pottery. Athenian and Imported Wheelmade Table Ware and Related Material // The Athenian Agora. Vol. XXIX. NJ. Princeton, 1997.
- Sparkes B.A., Talcott L.* Black and Plane Pottery of the 6th, 5th, 4th Centuries B.C. // The Athenian Agora. Princeton, 1970. Vol. XII. NJ.



Рис. 1. Солонки с вогнутыми стенками (*Saltcellar: concave wall*):
 1 – м-к Прикубанский, п. 230; 2 – м-к Прикубанский, п. 262; 3 – м-к Прикубанский, п. 346; 4 – место находки неизвестно (КГИАМЗ).
 Солонки на кольцевом поддоне (*Saltcellar: footed*):
 5 – м-к Прикубанский, комплекс «Г»; 6 – м-к Старокорсунского городища № 2, п. 114в; 7 – место находки не установлено (КГИАМЗ);
 8 – м-к Лебеди III, п. 31 (фото И.С. Каменецкого)



Рис. 2. Солонки на кольцевом поддоне (*Saltcellar: footed*):
 9 – м-к Лебеди III, п. 179 (фото И.С. Каменецкого);
 10, 11 – место находки неизвестно (КГИАМЗ).
 Чашечки на широком поддоне (*Small bowl: Broad base*): 13 – м-к
 Прикубанский, п. 217; 14 – м-к селища № 5 хут. Ленина, п. 94 (1980 г.)

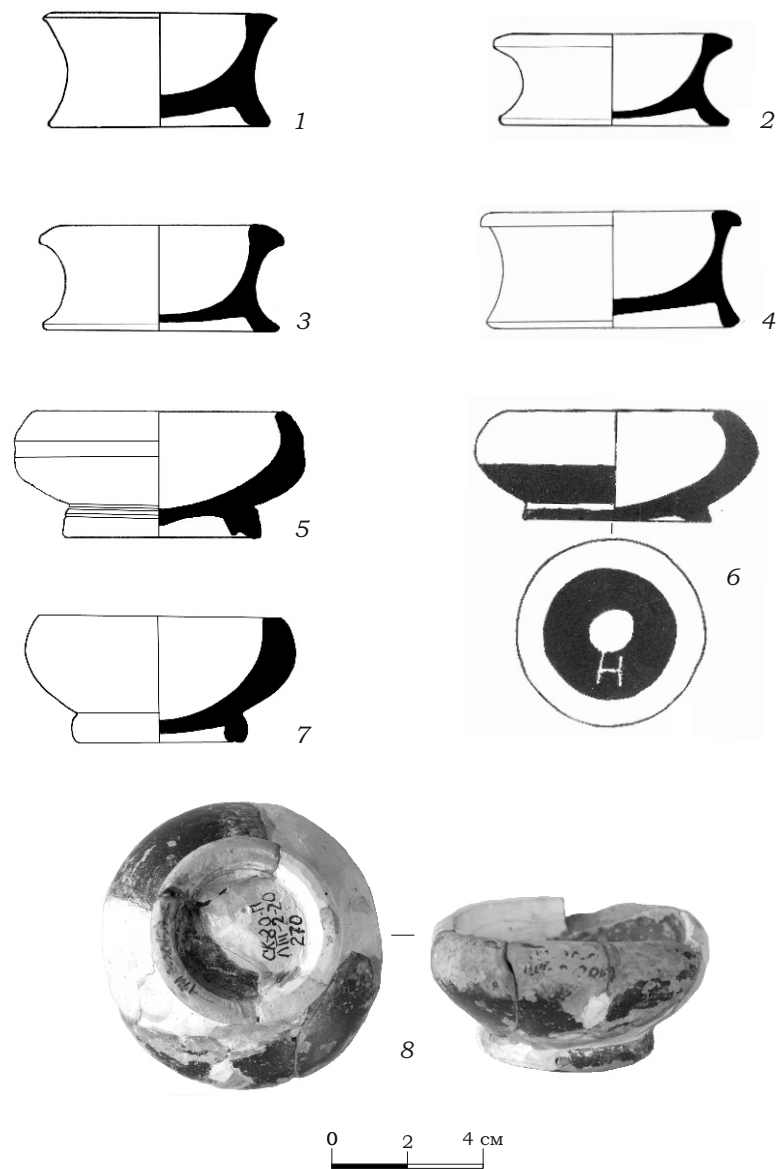

Рис. 3. Чашечки на широком поддоне (*Small bowl: Broad base*):
 12 – м-к Прикубанский, п. 302; 15 – м-к Лебеди III, п. 19;
 17 – м-к Лебеди III, п. 24; 18 – место находки неизвестно (КГИАМЗ)

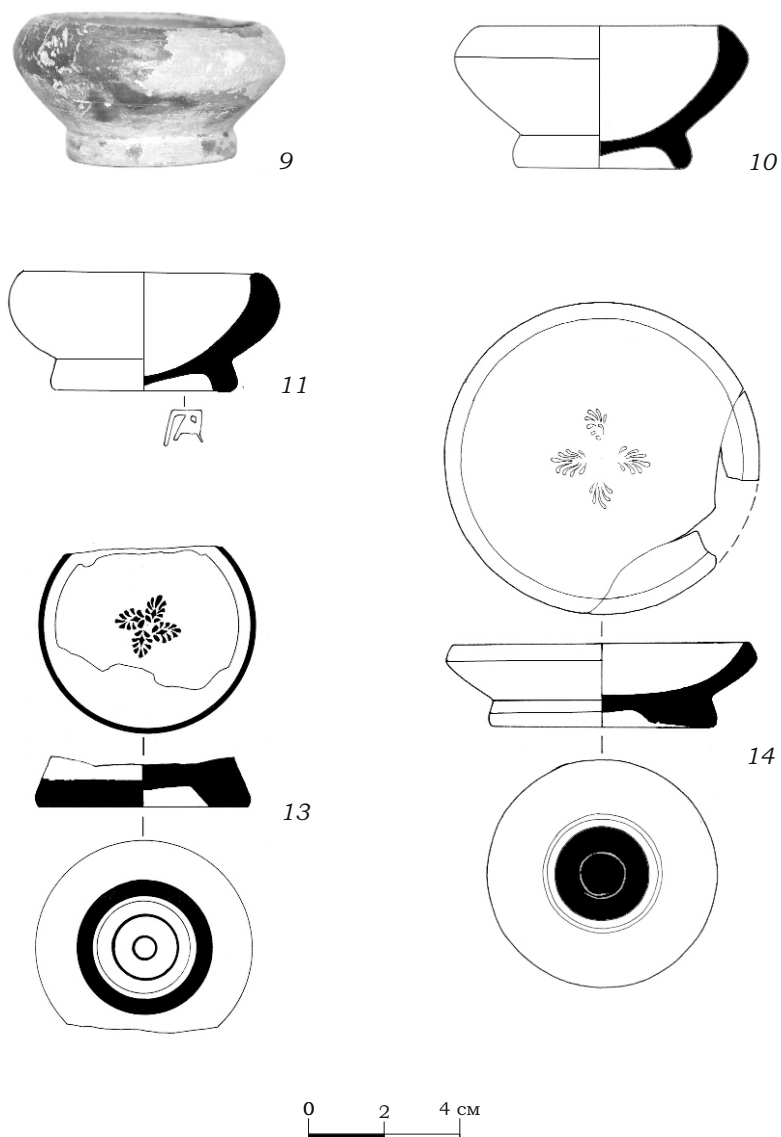
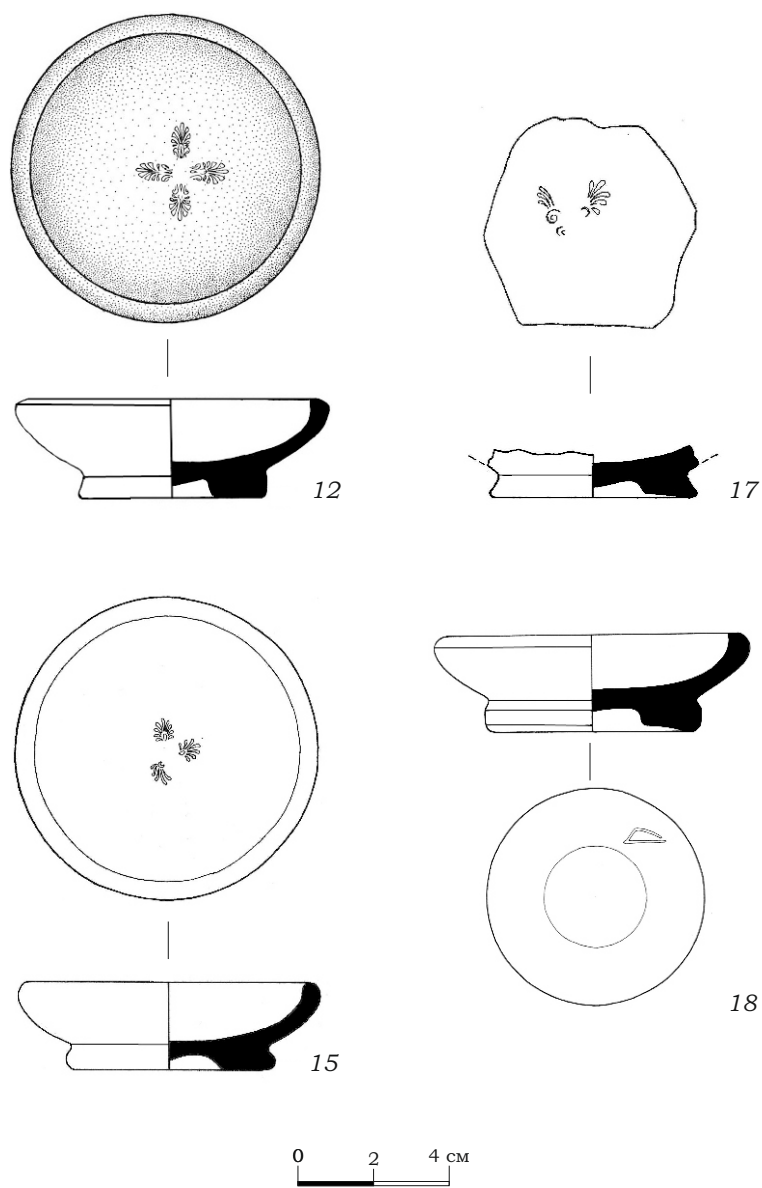
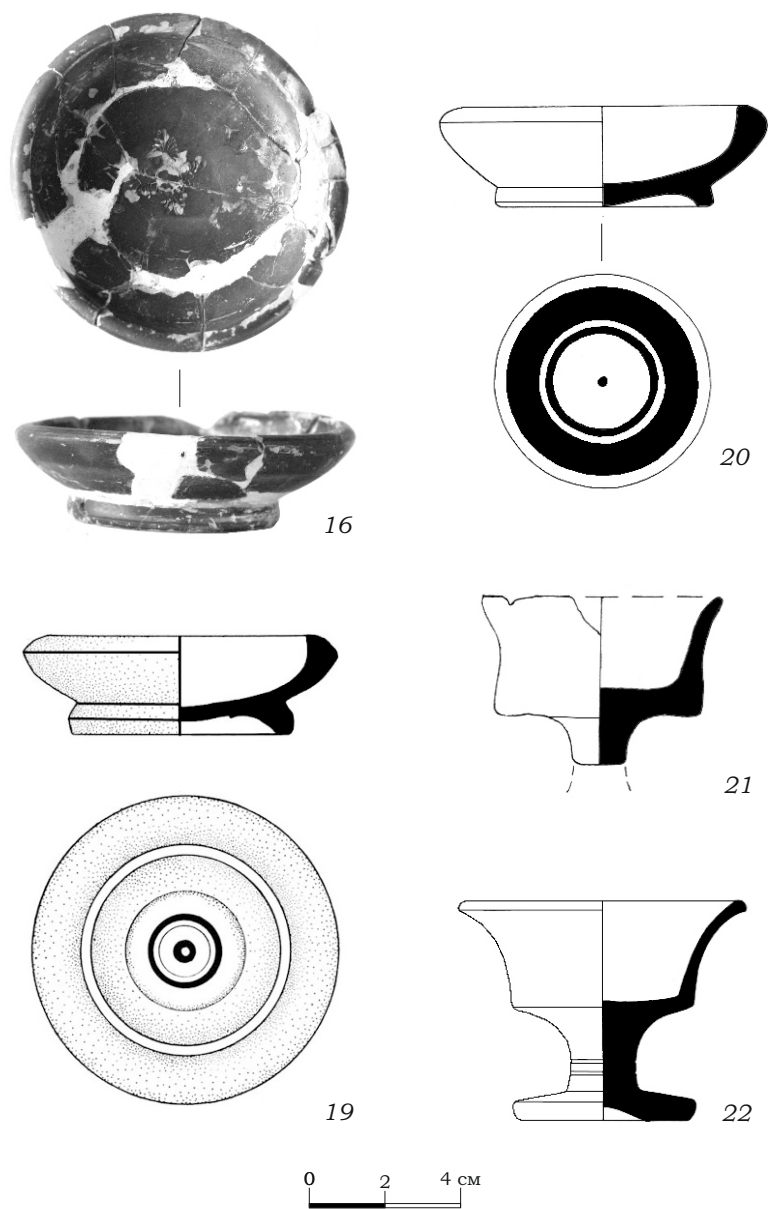

Рис. 4. Чашечка на широком поддоне (*Small bowl: Broad base*):
 16 – м-к Лебеди III, п. 21 (фото И.С. Каменецкого).
 Чашечки на узком поддоне: 19 – м-к Прикубанский, п. 209;
 20 – место находки неизвестно (КГИАМЗ).
 Вазочки (*Stemmed Dish*): 21 – м-к Старокорсунского городища № 2,
 п. 306в; 22 – место находки неизвестно (КГИАМЗ)