

**ЦАРИ И ЦАРИЦА  
СКИФСКОГО ЦАРСКОГО АЛЕКСАНДРОПОЛЬСКОГО КУРГАНА  
(половозрастной состав погребенных)**

**Аннотация:** Согласно новым антропологическим поло-возрастным определениям В.Г. Моисеева, черепа из Центральной гробницы Александропольского кургана принадлежат мужчине достаточно пожилого возраста за 50 лет или более («царь»), и молодой женщине в возрасте 20–35 лет («царица»). Благодаря этим определениям ликвидируется противоречие между составом погребенных и характером сопровождающих вещей.

К. Бэр и Б.В. Фирштейн установили неоднородность антропологического состава погребенных в Александропольском кургане. «Царская» группа погребенных из гробниц кургана обнаруживает сходство с савроматами Нижнего Поволжья. Эти выводы подтверждаются новыми массовыми антропологическими материалами из скифских курганов, исследованных в 1960–1990 гг. С.И. Круц установила существование в Скифии группы скифского населения, у которой прослеживается сходство с населением восточных территорий, в частности, с савроматами Нижнего Поволжья и саками Северного и Центрального Казахстана. Такие черты сходства в Северном Причерноморье прослеживаются с предскифского времени – новочеркасского этапа VIII–VII вв. до н.э.

**Ключевые слова:** Александропольский курган, скифы, череп, антропология, савроматы, саки.

**Abstract:** According to V.G. Moiseyev's new anthropological polo-age definitions, skulls from the Central tomb of the Aleksandropol'sky kurgan belong to the man enough advanced age for 50 years or more ("tsar"), and the young woman at the age of 20-35 years ("tsarina"). Thanking these definitions the contradiction between structure buried and character of accompanying things is liquidated.

K. Baer and B.V. Firshtejn have established heterogeneity of anthropological structure of the buried in Aleksandropol'sky kurgan. "The royal" group buried of kurgan tombs finds out similarity with Sauromatians of the Lower Volga region. These conclusions prove to be true new mass anthropological materials from the Scythian kurgan s investigated in 1960-1990. S.I. Kruts has established existence in Scythia group of the Scythian population at which similarity to the population of east territories, in particular, with Sauromatians of the Lower Volga region and Saka of Northern and the Central Kazakhstan is traced. Such lines of similarity in Northern Black Sea Coast are traced since Prescythian time - Novocherkassk stage VIII-VII centuries BC.

**Keywords:** Aleksandropolsky kurgan, Scythians, a skull, anthropology, Sauromatians, Saka.

В 1852 г., после удивительных случайных находок местных жителей в крепиде кургана при добыче камня, были начаты А.В. Терещенко, а в 1855–1856 гг. блестяще завершены А.Е. Люценко раскопки

скифского царского Александропольского кургана (рис. 1)<sup>1</sup>. Александропольский курган высотой около 24 м входил в четверку крупнейших степных скифских царских курганов Северного Причерноморья, наряду с Солохой, Чертомлыком и Огузом (рис. 2). Александропольский курган был первым скифским царским курганом, специально раскопанным с научными целями, очень четко сформулированными графом Л.А. Перовским<sup>2</sup>.

А.Е. Люценко, не смотря на то, что это были первые раскопки гигантского скифского кургана в России, благодаря прекрасной инженерной подготовке и большому практическому опыту, обретенному при разнообразных земляных и технических работах в качестве инженера корпуса путей сообщений, сумел обнаружить и полностью исследовать многочисленные подземные погребальные сооружения под курганом и сложную систему подземных ходов весьма загадочного назначения<sup>3</sup>.

А.Е. Люценко, не имея ни малейшего представления о конструкции скифских катакомб, в процессе раскопок, планомерно продвигаясь по заполнению гробниц, последовательно нумеровал римскими цифрами их отдельные части – обнаруженная первой конская могила в отдельной яме возле Центральной гробницы – I, входная яма Центральной гробницы – II, ее дромос – III, ее катакомба – IV и т.д. В результате получилась довольно громоздкая система цифро-буквенных обозначений различных частей погребальных сооружений и подземных ходов. И.Е. Забелин при подготовке публикации Александропольского кургана в ДГС-I несколько подработал план А.Е. Люценко – убрал вспомогательные уступы по краям раскопов, сделанные для удобства выброса грунта на поверхность с большой глубины, чем облегчил восприятие плана, а также отчасти изменил нумерацию объектов (рис. 3). Именно этот план известен в литературе<sup>4</sup> и именно его нумерацию вплоть до недавнего времени было принято использовать при обозначении погребальных сооружений Александропольского кургана. Считается, что только впоследствии, после раскопок ряда скифских

---

<sup>1</sup> Находится у с. Петриковка на территории нынешнего Солонянского р-на Днепропетровской обл.

<sup>2</sup> ДГС-I. С. 1-25; Куль-Оба возле г. Керчь была раскопана П. Дюбрюксом несколько ранее в 1830 г. и доисследована А.Е. Люценко в 1875 г. (ДБК. С. X-XVIII; ОАК 1875. С. XXXI). Однако раскопки этого кургана были случайными, произведенными в процессе добычи строительного камня. Кроме того, Куль-Оба имела несопоставимо меньшие размеры – всего около 2 саж. высоты, т.е., не более 5 м (Виноградов Ю.А. Курганы Куль-Оба // Польш Дюбрюкс. Собр. соч. СПб., 2010. Т. 1. С. 424) и поиск погребального сооружения, – каменного склепа с длинным дромосом, расположенного на уровне древнего горизонта, – не представлял проблем.

<sup>3</sup> А.В. Терещенко в 1854 г. «завершил» раскопки Александропольского кургана, отрапортовав о пустой гигантской насыпи, не содержавшей ничего, кроме отдельных находок. А.Е. Люценко в 1855 г. возобновил раскопки для решения главной задачи – найти под курганом подземные погребения. Что он и сделал.

<sup>4</sup> ДГС-I, Атлас... Табл. А.

курганов в Нижнем Поднепровье, когда стала понятной конструкция скифских курганов и катакомб, М.И. Ростовцев разобрался в подземных сооружениях Александропольского кургана, выделил три отдельные гробницы и установил последовательность их сооружения: первичную в кургане Центральную гробницу и конскую могилу при ней в отдельной яме (объекты I–IV), второе погребение – Восточная входная яма и длинный дромос подзахоронения в катакомбу Центральной гробницы (объекты VII–VIII), и третью боковую Северо-восточную гробницу (объекты IX–XI)<sup>5</sup>.

Однако это не так. Как выяснилось из архивных отчетов, А.Е. Люценко уже в процессе раскопок прекрасно разобрался в весьма непростых подземных сооружениях кургана и четко выделил среди них три гробницы, которые рассматривал как составные части единого акта захоронения одного выдающегося скифского царя, т.е., считал их синхронными<sup>6</sup>. Т.е., А.Е. Люценко выделял те же три гробницы, и как показали недавние раскопки 2009 г., был совершенно прав в отношении синхронности всех сооружений кургана (об этом ниже).

Кроме бесчисленного множества находок во всех этих сооружениях из всех известных в скифское время металлов, прежде всего благородных, а также изделий из кости, дерева и кожи<sup>7</sup>, были также обнаружены останки погребенных в кургане. К сожалению, А.Е. Люценко взял для дальнейших исследований только черепа, оставив на месте остальные части скелетов<sup>8</sup>. Всего в Александропольском кургане были найдены пять черепов.

Руководствуясь обозначениями на плане в ДГС-I, укажем точные шифры для найденных черепов, поскольку в литературе имеется некоторая путаница в этом отношении. А.Е. Люценко в процессе раскопок последовательно пронумеровал черепа следующим образом: два черепа, найденные в катакомбе Центральной гробницы, получили № 1 и № 2. На плане в ДГС-I катакомба Центральной гробницы имеет номер IV (рис. 3). Соответственно, найденные в ней черепа получают

---

<sup>5</sup> Ростовцев М.И. Скифия и Боспор. Л., 1925. С. 428–430.

<sup>6</sup> Люценко А.Е. По расследованию Александропольского кургана в 1856 г. // РА ИИМК РАН. Ф. 9. Д. 52. Л. 66–78.

<sup>7</sup> ДГС-I, Атлас... Табл. I–XV. Алексеев А.Ю. Неизвестные грифоны скифского Александропольского кургана // Scripta Antiqua. Вопросы древней истории, филологии, искусства и материальной культуры. Альманах. Т. 1. М., 2011. С. 49–65.

<sup>8</sup> Но и это был единственный случай в практике раскопок царских скифских курганов в XIX – начале XX ст. Также сохранилась нижняя челюсть «царя» из Куль-Обы. Ни в одном из почти 40 царских курганов Нижнего Поднепровья, раскопанных в то время, антропологические материалы не брались. Т. Сулимирский писал о черепе из Чертомлыка, по его данным, сибирского расового типа (*Sulimirski T. The Sarmatians. L., 1970. P. 100–111*). Однако, это явное недоразумение, поскольку такого черепа не существует. Как совершенно правильно пишет С.И. Круц, кости из Чертомлыка вообще не были взяты, как и из всех остальных скифских курганов, раскопанных в России в дореволюционный период, за исключением Куль-Обы и Александрополя (*Круц С.И. Скифы степей Украины по антропологическим данным. К.; Б., 2017. С. 122*).

обозначения № 1/IV<sup>9</sup> и № 2/IV<sup>10</sup>. Череп, найденный в составе полного скелета в катакомбе боковой Северо-восточной гробницы, обозначенной на плане в ДГС-I под номером XI, соответственно получает обозначение № 5/XI<sup>11</sup>. Череп из погребения «служанки», находившегося в переходе из катакомбы Центральной гробницы (IV по плану) в восточный длинный дромос подзахоронения (VII на плане), – № 3/IV-VII<sup>12</sup>. Череп «конюха», найденный в восточном длинном дромосе (VII) подзахоронения из восточной половины кургана в Центральную гробницу, названный А.Е. Люценко по размещению захоронений лошадей «конюшней», получает обозначение № 4/VII<sup>13</sup>.

По определению К. Бэра, найденные в катакомбе Центральной гробницы в 1855 г. два черепа № 1/IV (рис. 4 -3-5)<sup>14</sup> и № 2/IV (рис. 5 -3)<sup>15</sup> принадлежат мужчине до 40 лет и весьма пожилому мужчине в возрасте за 60 или даже за 70 лет, который по его мнению являлся скифским царем. Череп № 5/XI из боковой Северо-восточной гробницы К. Бэр также определил как мужской в возрасте около 30 лет (рис. 8 -4-7)<sup>16</sup>. Череп № 3/IV-VII из погребения «служанки», в иллюстрациях К. Бэра непоказанный, определен как женский, «немногим старше 20 лет» и череп № 4/VII «конюха» из дромоса подзахоронения определен как мужской, «перешедший зрелый возраст, но не достигший 60 лет» (рис. 7 -4-7)<sup>17</sup>.

В целом К. Бэр черепа № 1/IV, № 2/IV и № 5/XI из гробниц кургана, – «царские», – отнес к «коротким и широким» черепам, которые считал скифскими. Черепа «служанки» № 3/IV-VII и «конюха» № 4/VII из дромоса подзахоронения он отнес к «удлинненным и весьма узким» и считал принадлежавшими представителям иного народа, который К. Бэр за недостатком данных определить затруднился, чисто гадательно высказав предположение о возможной их принадлежности киммерийцам, что сегодня нельзя принимать всерьез. Последние черепа, по мнению К. Бэра, принадлежали наложнице и слуге, которые были принесены в жертву на похоронах царя, как это описано у Геродота<sup>18</sup>.

В начале 1960-х гг. Б.В. Фирштейн повторно описала, измерила и определила александропольские черепа на современном уровне. В конце 1960-х гг. то же проделала Т.С. Кондукторова. По определению

<sup>9</sup> № МАЭ 5141-2 – коллекционный шифр Музея антропологии и этнографии им. Петра Великого в Санкт-Петербурге, где хранятся эти черепа (*Фирштейн Б.В.* Черепа из Александропольского скифского кургана // *ВА.* 1966. Вып. 22. С. 64–65).

<sup>10</sup> № МАЭ 5141-4 (Там же. С. 64–65).

<sup>11</sup> № МАЭ 5141-1 (Там же. С. 64–65).

<sup>12</sup> № МАЭ 5141-5 (Там же. С. 64–65).

<sup>13</sup> № МАЭ 5141-3 (Там же. С. 64–65).

<sup>14</sup> ДГС-I, Атлас... Табл. XVIII, 1, 2; XXI, 1, 2.

<sup>15</sup> Там же. Табл. XXI, 3.

<sup>16</sup> Там же. Табл. XVI, 2; XIX, 1, 2; XX, 1.

<sup>17</sup> *Бэр К.М.* Описание черепов, вырытых из Александропольского кургана // ДГС-I, С. III-XII; ДГС-I, Атлас, Табл. XVI, 1; XVII, 1, 2; XX, 2.

<sup>18</sup> Там же. С. III-XII.

Б.В. Фирштейн череп № 1/IV из Центральной гробницы принадлежит мужчине зрелого возраста (рис. 4 -1, 2), по Т.С. Кондукторовой – мужчине 25–35 лет. Второй череп № 2/IV из Центральной гробницы (рис. 5 -1, 2) Б.В. Фирштейн определила как мужской старческого возраста, по Т.С. Кондукторовой – мужской 55–65 лет. Череп № 5/XI из боковой Северо-восточной гробницы по определению Б.В. Фирштейн принадлежит мужчине возмужалого или зрелого возраста (рис. 8 -1–3), по Т.С. Кондукторовой – мужчина 30–50 лет<sup>19</sup>.

Череп из погребения «служанки» № 3/IV–VII по определению Б.В. Фирштейн принадлежит молодой женщине (рис. 6 -1, 2). У Т.С. Кондукторовой собственные обмеры и определения этого черепа отсутствуют, и она приняла для него определения К. Бэра и Б.В. Фирштейн<sup>20</sup>. Согласно Б.В. Фирштейн, череп № 4/VII «конюха» из большого дромоса принадлежит мужчине зрелого или старческого возраста (по Т.С. Кондукторовой – мужчина 55–65 лет), возможно, со следами искусственной деформации в детстве (рис. 7 -1–3). Б.В. Фирштейн у обоих черепов из галереи VII «служанки» № 3/IV–VII и «конюха» № 4/VII отметила уникальную особенность, указывающую на их ближайшее родство<sup>21</sup>.

Б.В. Фирштейн подтвердила неоднородность черепов из Александропольского кургана, установленную ранее К. Бэром. Сопоставление александропольской серии черепов со скифскими и другими синхронными или территориально близкими сериями, при том, что в распоряжении Б.В. Фирштейн было весьма небольшое их количество, позволило сделать вывод о сходстве «царских» черепов из Центральной и Северо-восточной гробниц Александропольского кургана с савроматскими из Нижнего Поволжья и в большей степени с таврскими из Крыма, а черепов «слуг» из галереи VII – с черепами скифов Украины, особенно со скифами Нижнего Поднепровья<sup>22</sup>.

На происхождении «царской» и «обслуживающей» групп погребенных из Александропольского кургана я останавлиюсь в конце. Сейчас меня интересуют поло-возрастные определения погребенных в Александропольском кургане и, прежде всего, – в Центральной гробнице кургана, где, как принято считать, были захоронены мужчины, один в возрасте до 40 лет и второй весьма пожилой в возрасте за 60 или да-

---

<sup>19</sup> Фирштейн Б.В. Указ. соч. С. 64–65, Табл. 2; Кондукторова Т.С. Антропология древнего населения Украины (I тыс. до н.э. – I тыс. н.э.). М., 1972. С. 15, 23; Konduktorova T.S. The ancient population of the Ukraine (from the mesolithic age to the first centuries of our era) // Antropologie. Brno, 1974. XII/1, 2. P. 78, Tabl. XIII, 1, №№ 6, 7, 9.

<sup>20</sup> Как выяснилось, этот череп в александропольской коллекции на сегодняшний день отсутствует (см. ниже). По-видимому, его исчезновение произошло в период между обработкой александропольских черепов Б.В. Фирштейн и Т.С. Кондукторовой, где-то в середине 1960-х гг.

<sup>21</sup> Фирштейн Б.В. Указ. соч. С. 65–66, Табл. 2; Konduktorova T.S. Op. cit. P. 78, tabl. XIII.1. № 8.

<sup>22</sup> Фирштейн Б.В. Указ. соч. С. 66–68, 76.

же за 70 лет, – «скифский царь», – согласно К. Бэру. Эти определения приняты антропологами<sup>23</sup>.

Совершенно иная ситуация сложилась в стане археологов, которые никогда не обращали внимание на антропологические определения черепов из Александропольского кургана и в определении состава погребенных руководствовались исключительно составом находок. Э. Миннс мог и не знать данных антрополога и потому ограничился самым беглым описанием памятника и анализом отдельных вещей<sup>24</sup>. М.И. Ростовцев вообще обошел вопрос о поло-возрастном составе погребенных в Александропольском кургане, хотя, казалось бы, антропологические данные давали возможность для достоверной реконструкции погребального обряда в этом замечательном царском скифском кургане, единственном в своем роде в Северном Причерноморье<sup>25</sup>.

Современные археологи по составу найденных вещей всегда предполагали в Центральной гробнице наличие мужского и женского захоронений. Более того, по мнению Б.Н. Мозолевого именно женщина была погребена первой в Александропольском кургане через входную яму Центральной гробницы<sup>26</sup>. В.А. Ильинская и А.И. Тереножкин выделяли мужское и женское захоронения в Центральной гробнице Александропольского кургана, затрудняясь с определением общего количества захороненных в гробнице из-за ее ограбленности<sup>27</sup>. Единственное исключение – Ю.В. Болтрик, который полемицируя с Б.Н. Мозолевским, категорически отрицает первоочередность захоронения женщины в Центральной катакомбе, и более того, руководствуясь антропологическими определениями, вообще отрицает наличие женского захоронения царского ранга в Александропольском кургане<sup>28</sup>. Но отрицается очевидное, поскольку, вне зависимости от очередности захоронения в кургане, наличие захоронения женщины царского ранга в катакомбе Центральной гробницы Александропольского кургана бесспорно устанавливается по многочисленному и разнообразному типично женскому погребальному инвентарю (а не толь-

---

<sup>23</sup> Богданов А.П. О могилах скифо-сарматской эпохи в Полтавской губернии и о краниологии скифов // Антропологическая выставка 1879 г. М., 1879. Т. 3. Ч. 1. С. 263–265; Фириштейн Б.В. Указ. соч. С. 66–68; Кондукторова Т.С. Указ. соч. С. 15, 23; Konduktorova T.S. Op. cit. P. 78, Tabl. XIII, 1. №№ 6–9; Ефимова С.Г. Соотношение лесостепных и степных групп населения Европы. Скифия по данным краниологии // Скифы и сарматы в VII–III вв. до н.э. Палеоэкология, антропология и археология. М., 2000. С. 38, Табл. 3; Круц С.И. Новые антропологические материалы из курганов скифской знати Северного Причерноморья // Мозолевский Б.Н., Полин С.В. Курганы скифского Герроса IV в. до н.э. (Бабина, Водяна и Соболева могилы). К., 2005. С. 459.

<sup>24</sup> Minns E.H. Scythians and Greeks. A survey of ancient history and archaeology on the North coast of the Euxine from the Danube to the Caucasus. Cambr., 1913, P. 62–63, 74–77, 154–155, 260, 266.

<sup>25</sup> Ростовцев М.И. Указ. соч. С. 428–429.

<sup>26</sup> Мозолевский Б.М. Товста могила. К., 1979. С. 158, 170–172.

<sup>27</sup> Ильинская В.А., Тереножкин А.И. Скифия VII–IV вв. до н.э. К., 1983. С. 138.

<sup>28</sup> Болтрик Ю.В. Про місце жіночих поховань в курганах скіфської еліти // Археологія. 1997. № 1. С. 29–31.

ко по веретену, как полагает Ю.В. Болтрик), составляющему в общей массе находок в Центральной гробнице ничуть не меньшую, если не большую долю в сравнении с мужскими вещами.

Как было установлено при повторном исследовании Центральной гробницы в 2009 г., катакомба Центральной гробницы имела достаточно скромные размеры<sup>29</sup> и несколько иную конфигурацию. При новых раскопках было установлено отсутствие боковых дуговидных грабительских ходов вдоль обеих продольных стенок камеры, показанных на чертеже А.Е. Люценко (рис. 3, объекты V, VI). Такие ходы никогда не существовали. Впервые были открыты большая «котловая» ниша в юго-восточном углу возле входа, а также ниша неизвестного назначения в северо-западном углу камеры, сверх открытой А.Е. Люценко «амфорной» ниши посередине западной стенки. Кроме того, была установлена синхронность сооружения Центральной гробницы и длинного дромоса подзахоронения в нее из восточной полы кургана. Таким образом, вопрос об очередности мужского и женского захоронений в катакомбе Центральной гробницы кургана отпал, поскольку оба захоронения в ней были осуществлены одновременно<sup>30</sup>. В то же время, относительно небольшие размеры камеры катакомбы Центральной гробницы исключают возможность размещения здесь более двух захоронений царского ранга. Таким образом, два найденных здесь в 1855 г. человеческих черепа вполне соответствуют числу захороненных в этой камере и больше их здесь быть не могло.

На рис. 9 предлагается реконструкция вероятного размещения в реальной катакомбе Центральной гробницы Александропольского кургана двух захоронений – мужского и женского. Для реконструкции мужского захоронения я использовал планы неграбленных погребения панцирного воина из Корнеевки<sup>31</sup>, и богатого мужского захоронения в Соболевой Могиле<sup>32</sup>, для реконструкции женского захоронения использовано погребение царицы в боковой гробнице Толстой Могилы<sup>33</sup>. Выдержанные в одном масштабе, они убедительно демонстрируют невозможность размещения большего числа погребенных в катакомбе Александропольского кургана.

Безусловно, для захоронения царственных особ использовались саркофаги или, по крайней мере, деревянные ложа. Многочисленные находки обломков лакированного золотом панциря предполагают

---

<sup>29</sup> Следует учесть, что и эти размеры катакомбы, установленные в 2009 г., следует уменьшить примерно на 0,5 м и по длине, и по ширине, поскольку катакомба раскапывалась дважды и при поиске обвалившихся стенок производилась их зачистка «с запасом», до полной уверенности, что это уже чистая материковая стена вне всяких сомнений.

<sup>30</sup> Polin S., Daragan M. Das Prunkgrab Alexandropol-kurgan. Verbericht uber die Untersuchungen in den Jahren 2004–2009 // Eurasia Antiqua. 2011. Bd. 17. S. 201–210. Abb. 21.

<sup>31</sup> Ковалев Н.В., Полин С.В. Скифские курганы у с. Корнеевка в Запорожской области // Курганы степной Скифии. К., 1991. Рис. 5.

<sup>32</sup> Мозолевский Б.Н., Полин С.В. Указ. соч. Рис. 91.

<sup>33</sup> Мозолевский Б.М. Товста могила... Рис. 87.

наличие здесь полного комплекта защитного вооружения, который, как показывают захоронения в Корнеевке, Ново-Розановке и Красном Подоле, занимали в погребениях очень много места<sup>34</sup>. Также обязательен для царя полный набор наступательного вооружения – меч, горит, колчаны, копья и дротики в больших количествах. Также обязательно наличие набора серебряных, а, учитывая высший ранг погребенного, и золотых, сосудов не в одном экземпляре, возможно, винного «серви́за» – чуть ли не обязательной принадлежности захоронений высшей скифской знати<sup>35</sup>. Винный запас в «амфорной» нише, судя по ее размерам, мог насчитывать до 30 амфор. Также обязательно наличие разнообразной хозяйственной утвари вроде найденной в хозяйственной нише Гаймановой Могилы<sup>36</sup>. Женское захоронение, судя по находке в гробнице до полутора тысяч мелких золотых украшений, сопровождалось многочисленными одеяниями, расшитыми золотыми бляшками. Все это где-то было развешено на стенках камеры или разложено на полу. В Чертомлыке для этого была отведена отдельная камера № 2 (Северо-Восточная), площадью около 18 кв. м<sup>37</sup>, что составляет 2/3 площади катакомбы Центральной гробницы Александропольского кургана, составляющей около 25 кв. м. Судя по многочисленным костяным деталям, царицу сопровождал набор для рукоделия – веретено, игла, вероятно, и другие инструменты для рукоделия. Все это хранилось в шкатулках, костяные детали которых имеются в достаточном количестве в числе находок. Судя по находкам неких металлических полос, здесь присутствовали и крупногабаритные емкости, вроде сундука. Обязательно наличие набора личных украшений, туалетного набора и многого другого, столь необходимого в женском обиходе.

Я предложил самый скромный вариант наполнения камеры Центральной гробницы, поскольку и царица из Толстой Могилы, и воины из Корнеевки и Соболевой Могилы по социальному и имущественному уровню стояли на значительно более низкой ступени, нежели царственная пара из Александропольского кургана. В действительности, все пространство камеры Центральной гробницы было забито самой разнообразной утварью и в ней просто физически не оставалось места для еще хотя бы одного захоронения. Поэтому, можно уверенно считать найденные в камере два черепа № 1/IV и № 2/IV полностью соответствующими количеству захороненных здесь. Больше их здесь быть не могло.

На наличие именно мужского и женского захоронений однозначно указывает состав вещей. Несмотря на сокрушительное двойное ог-

---

<sup>34</sup> Шапошникова О.Г. Погребение скифского воина на р. Ингул // СА. 1970. № 3. Рис. 1; Полин С.В. Захоронение скифского воина-дружинника у с. Красный Подол на Херсонщине // Вооружение скифов и сарматов. К., 1984. Рис. 4–5.

<sup>35</sup> Бидзиля В.И., Полин С.В. Скифский царский курган Гайманова Могила. К., 2012. С. 328.

<sup>36</sup> Там же. Рис. 114–121.

<sup>37</sup> ДГС-II. С. 96–101; Алексеев А.Ю., Мурзин В.Ю., Ролле Р. Чертомлык (Скифский царский курган IV в. до н.э.). К., 1991. С. 56.



рабление Центральной гробницы Александропольского кургана, здесь, благодаря обвалу потолка, сохранилось множество разнообразнейших находок. По-видимому, грабители, перекапывая завалы рухнувшего грунта, смогли извлечь лишь самые крупные вещи. Все сохранившиеся находки по половой принадлежности разделяются на три группы; характерные для мужских погребений, характерные для женских погребений и универсального назначения, в равной степени «мужские» и «женские». Остановимся, прежде всего, на вещах, характеризующих погребение женщины в Центральной гробнице, поскольку именно его наличие является наиболее дискуссионным.

**Женские вещи.** К типично женским вещам в Центральной гробнице, помимо указанных В.А. Ильинской и А.И. Тереножкиным костяных деталей шкатулки и веретена<sup>38</sup>, безусловно, относится большинство из не менее 1272 ед. золотых изделий, найденных в Центральной гробнице в 1855–1856 гг.<sup>39</sup> и еще около полусотни в 2009 г.<sup>40</sup> Это фрагменты золотых украшений женского головного убора, детали ожерелья, ажурного нагрудного украшения, многочисленные золотые нашивные бляшки, украшавшие женскую одежду и обувь<sup>41</sup>.

Серия характерных деталей украшений скифского женского головного убора, найденных в 1855 г., была дополнена находкой 2009 г.<sup>42</sup> Также многочисленны и весьма разнообразны по типам золотые нашивные бляшки, служившие украшением, прежде всего, женской одежды<sup>43</sup>. Имеется также набор характерных мелких золотых украшений, являвшихся деталями женского ажурного сетчатого нагрудного украшения<sup>44</sup> – трубчатые пронизи, многочисленные бусины самых разных форм и пуговицы разных размеров<sup>45</sup>. Также выде-

---

<sup>38</sup> Ильинская В.А., Тереножкин А.И. Указ. соч. С. 138.

<sup>39</sup> О раскопках в Екатеринославской губернии в 1855 г. // РА ИИМК РАН. Ф. 9. Д. 49. Л. 70–76. Цифра минимальная, их было больше. В описи находок А.Е. Люценко 1855 г. в сериях однотипных находок нельзя выделить изделия, найденные именно в катакомбе Центральной гробницы, поскольку такие же были найдены и в других подземельях кургана.

<sup>40</sup> Polin S., Daragan M. Op. cit. Abb. 22–24.

<sup>41</sup> ДГС-I, Атлас... Табл. VIII (кроме 10 и 16), IX, X (кроме 2, 30, 33, 34, 37), XI (кроме 11–27).

<sup>42</sup> Там же. Табл. VIII, 16; X, 1, 3–4, 25–27; XI, 4–6, 10; XII, 3; О раскопках в Екатеринославской губернии в 1855 г... Л. 70–76. № 16; Polin S., Daragan M. Op. cit. Abb. 22, 1.

<sup>43</sup> ДГС-I, Атлас... Табл. VIII, 1–9, 12–15, 17–23; IX, 1–28; Polin S., Daragan M. Op. cit. Abb. 22, 2–6; 23, 1–6; 24, 1–6.

<sup>44</sup> По данным А.П. Манцевич нагрудное украшение в Александропольском кургане состояло из серебряных деталей (Манцевич А.П. Курган Солоха. Публикация одной коллекции. Л., 1987. С. 62). Это ошибка. Таких находок здесь не было.

<sup>45</sup> ДГС-I, Атлас... Табл. X, 5–7, 9, 11–13, 19–20, 26–27, 32; Бидзия В.И., Полин С.В. Указ. соч. С. 294–295. Согласно №№ 30 и 31 описи находок А.Е. Люценко за 1855 г., в Центральной гробнице найдено 1237 золотых полусферических пуговиц шести размеров (О раскопках в Екатеринославской губернии... Л. 70–76), что указывает на их использование для декора всех элементов одежды от обуви до головного убора.

ляется многочисленная группа мелких золотых украшений женской обуви – золотые «пуговицы» малых размеров и т.н. «бантики»<sup>46</sup>. Несколько относительно крупных золотых деталей, по видимому, входили в ожерелье в качестве подвесок<sup>47</sup>.

Как отметили В.А. Ильинская и А.И. Тереножкин, характерной женской вещью также являются костяное наборное веретено греческого типа<sup>48</sup> и фрагменты шкатулки греческого типа с костяными накладками<sup>49</sup>. В катакомбе Центральной гробницы найдено «значительное количество костяных дощечек и точеных колонок и карнизиков»<sup>50</sup>. Согласно описи А.Е. Люценко, в 1855 г. было найдено «дощечек целых и в обломках» 65, а «карнизиков, колонок и других вещиц токарной работы» 75. Мелкие размеры последних не позволяют отнести их к декору саркофага, как это предполагал А.Е. Люценко<sup>51</sup>. Скорее всего, они также украшали большую греческую шкатулку, или две, которая или которые в Александропольском кургане, видимо, имели весьма солидные габариты, наподобие изображаемых в краснофигурной росписи шкатулок размерами с малый сундук высотой не менее 0,5–0,7 м<sup>52</sup>, отличались особой роскошью и имели весьма изощренные и многочисленные костяные украшения. В описи А.Е. Люценко 1855 г. отмечено, что на одной из костяных дощечек сохранились следы позолоты<sup>53</sup>.

Большая пиксида, найденная в Центральной гробнице, относится к весьма редкой категории находок в женских или парных погребениях скифских курганов, в которых они также, несомненно, принадлежали женщинам<sup>54</sup>. В Северном Причерноморье известно всего пять подобных находок в скифских курганах<sup>55</sup>.

**Мужские вещи.** К мужским вещам в Центральной гробнице относятся, прежде всего, предметы вооружения. И в первую очередь, это, конечно же наборной панцирь из железных чешуек, обтянутых тонким листовым золотом. Согласно № 54 описи А.Е. Люценко за 1855 г., было найдено более 200 блоков и разрозненных железных панцирных

---

<sup>46</sup> ДГС-I, Атлас... Табл. IX, 18, 24–28.

<sup>47</sup> Там же. Табл. X, 29,31.

<sup>48</sup> Там же. Табл. XI, 18–20, 23. Сводка находок таких веретен в скифских курганах Северного Причерноморья см.: *Полин С.В.* Скифский Золотобалковский курганный могильник V–IV вв. до н.э. на Херсонщине. Киев, 2014. С. 129–130, прим. 67. По недосмотру в ней пропущена находка двух веретен в северо-восточной камере главной гробницы в Чертомлыке (*Алексеев А.Ю., Мурзин В.Ю., Ролле Р.* Указ. соч. С. 192–194, 198. Кат. 110 и 119).

<sup>49</sup> ДГС-I, Атлас... Табл. XI, 15–17, 21, 24. Сводку находок костяных накладок на греческие шкатулки в скифских курганах Северного Причерноморья см. в: *Бидзиля В.И., Полин С.В.* Указ. соч. С. 392, сн. 217.

<sup>50</sup> ДГС-I. С. 12.

<sup>51</sup> О раскопках в Екатеринославской губернии... Л. 70–77. № 59–60.

<sup>52</sup> *Полин С.В.* Скифский Золотобалковский... С. 197–198. Цветная вкладка, Рис. 112.

<sup>53</sup> О раскопках в Екатеринославской губернии... Л. 70–76. № 60.

<sup>54</sup> ДГС-I, Атлас... Табл. XI, 22.

<sup>55</sup> *Полин С.В.* Скифский Золотобалковский... С. 294.

пластин. Большинство из них найдено в катакомбе Центральной гробницы IV, однако отдельные обломки были обнаружены и в переходе к длинному дромосу IV–VII, и в примыкавшей к Центральной гробнице части длинного дромоса VII, и в боковых ходах XII и XIII (рис. 3). Является ли случайным такой разброс фрагментов одного панциря? Ответ, как будто бы, известен заранее – обломки панциря были разбросаны в процессе ограбления. Однако, далеко не все так просто. В 2006 г. фрагмент панциря, состоявший из двух обтянутых золотом пластинок, был найден в заполнении кольцевого рва, окружавшего Александропольский курган, с восточной стороны. Отдельные фрагменты этого панциря также были найдены в Центральной гробнице и в 2009 г. в количестве 18 мелких блоков и одиночных железных пластин, аналогичных находкам 1855–1856 гг.<sup>56</sup>. Подобные панцири с золотой плакировкой встречаются в скифских курганах весьма нечасто и кроме Александропольского кургана, найдены лишь в Куль-Обе, кургане № 2 группы Частых у с. Мастюгино, втором Семибратнем и в кургане Патиниотти<sup>57</sup>.

В Атласе ДГС-I изображено семь типов золотых ворварок, различных по форме и размерам. Такое разнообразие указывает на их использование при разных вещах, поскольку при одной вещи (пояс, панцирь, уздечка или что-либо другое), как правило, использовались однотипные ворварки. В описи находок 1855 г. числится 40 ворварок, найденных в катакомбе Центральной гробницы IV, в большом дромосе VII и в прилегающих ходах XII и XIII (рис. 3)<sup>58</sup>. К панцирному доспеху необычайной роскошности из Центральной гробницы может относиться лишь малая их часть. По данным Е.В. Черненко количество ворварок при одном панцире составляет от четырех до шести экз.<sup>59</sup> Еще две должны были быть на завязках пояса, столько же на чешуйчатом шлеме, несколько при горите и мече. Остальное множество ворварок связано с не менее роскошными уздечками коней из большого дромоса.

В 1855 г. в катакомбе Центральной гробницы было найдено не менее 200 бронзовых и 16 костяных наконечников стрел и еще 10 экз. в 1856 г. А.Ю. Алексеев по тем же источникам насчитал около 300 шт. В ДГС-I просто упоминается «множество бронзовых и костяных наконечников стрел»<sup>60</sup>. Находка в неграбленном мужском захоронении 8-го

---

<sup>56</sup> ДГС-I, Атлас... Табл. XI, 13–14; *Polin S., Daragan M.* Op. cit. Abb. 11; 25.

<sup>57</sup> *Черненко Е.В.* Скифский доспех. К., 1968. С. 36.

<sup>58</sup> ДГС-I, Атлас... Табл. X, 16, 17, 21–24, 28; О раскопках в Екатеринославской губернии... Л. 70–76. № 4.

<sup>59</sup> *Черненко Е.В.* Указ. соч. С. 15.

<sup>60</sup> О раскопках в Екатеринославской губернии... Л. 70–76. №№ 53 и 57; *Люценко А.Е.* По исследованию Александропольского кургана в 1856 г. // РА ИИМК РАН. Ф. 9. Д. 52. Л. 79–87. № 52; *Алексеев А.Ю.* Наконечники стрел из Александропольского кургана и их значение для истории скифских древностей IV в. до н.э. // ΣΥΣΤΙΓΙΑ. Памяти Ю.В. Андреева. СПб., 2000. С. 295, сн. 3; ДГС-I. С. 12.

Пятибратнего кургана 16 колчанов с 957 наконечниками<sup>61</sup>, показывает, что в Центральной гробнице Александропольского кургана первоначально могло быть намного большее количество наконечников.

Также в описи находок 1855 г. в Центральной гробнице упомянуто не менее 200 различных железных изделий, среди которых имеются обломки копий<sup>62</sup>. Безусловно, здесь присутствовали и другие виды вооружения, таких как дротики, меч, топор (клевец) и т.п.

В Центральной гробнице также найдены крупные ажурные золотые нашивные пластины, которые по аналогии с находками из «подземной конюшни» (Восточный большой дромос подзахоронения в Центральную гробницу) могут быть отнесены к украшениям лошадиной сбруи<sup>63</sup>. В той же катакомбе в 2009 г. был найден обломок железного изделия, определенный как окончание железного псаля, обтянутого золотом<sup>64</sup>. Находка уздечных принадлежностей в Центральной гробнице, на первый взгляд, выглядит довольно странной, поскольку с Центральной гробницей связана отдельная конская могила, а многочисленные захоронения коней в полном снаряжении, связанные с подзахоронением в Центральную гробницу, находились в большом дромосе (рис. 3 -I, VII). Последние принято связывать с женским захоронением. Размещение захоронения коня в катакомбе Центральной гробницы сверх двух человеческих было совершенно невозможно из-за отсутствия свободного места (рис. 9). Видимо, здесь в составе сопровождающего инвентаря присутствовали только узда и сбруя любимого царского коня, коня «собственного седла», как это имело место в 8-м Пятибратнем кургане, где основное мужское погребение сопровождала уздечка, при том, что за пределами склепа находилась конская могила в отдельной яме<sup>65</sup>.

Учитывая царский уровень мужского захоронения в Александропольском кургане, не приходится сомневаться, что головной убор, одежда и обувь царя были должным образом украшены золотыми бляшками, из числа обнаруженных в Центральной гробнице не менее 1272 ед. Известно, что мужские головные уборы, одежда и обувь украшались сравнительно меньшим количеством бляшек и более ограниченного ассортимента, намного более скромного, чем у женщин. Так, в мужских захоронениях в 8-м Пятибратнем кургане для украшения головного убора использованы бляшки 3 типов и 3 типа бляшек украшали одежду, а в Толстой Могиле для тех же целей использованы бляшки 6 типов<sup>66</sup>. Несравненно большей пышностью отличается декор женской одежды. В женской Южной гробнице № 4 Гаймановой Могилы найдено 784 ед. золотых изделий, являвшихся украшениями

---

<sup>61</sup> Мелюкова А.И. Вооружение скифов // САИ. М., 1964. С. 27, Табл. IV.

<sup>62</sup> О раскопках в Екатеринославской губернии... Л. 70-76. № 55.

<sup>63</sup> ДГС-I, Атлас... Табл. VIII, 10; X, 2.

<sup>64</sup> Polin S., Daragan M. Op. cit. Abb. 25, 5.

<sup>65</sup> Шилов В.П. Раскопки Елизаветовского могильника в 1959 г. // СА. 1961. № 1. С. 152, 162. Рис. 14.

<sup>66</sup> Там же. С. 157, 162; Мозолевский Б.М. Товста могила... С. 197.

головного убора, ажурного нагрудного украшения, одежды и обуви<sup>67</sup>. В женской гробнице № 1 Мелитопольского кургана найдены 3904 ед. золотых украшений аналогичного характера<sup>68</sup>. Эти гробницы, как и в Александропольском кургане, также были ограблены. В неграбленной женской гробнице Толстой Могилы найдено 287 золотых изделий, являвшихся личными украшениями, а также декором головного убора и одежды<sup>69</sup>. Во всех случаях состав бляшек декора женской одежды отличался исключительным разнообразием типов, а для скифского женского головного убора существовали специальные типы золотых пластин, характерные только для них. Поэтому, выделить сравнительно немногочисленные бляшки, украшавшие одежду мужчины, погребенного в Центральной гробнице Александропольского кургана, из огромной массы золотых бляшек, в основном украшавших одежду погребенной здесь же женщины, не представляется возможным. Тем не менее, наличие мужской «доли» в этой массе бляшек не вызывает сомнения.

Из золотых изделий к, безусловно, мужским вещам, прежде всего, относятся ритоны<sup>70</sup>, которых в Центральной гробнице изначально было не менее двух, о чем свидетельствуют два изогнутых переходника и один наконечник с окончанием в виде львиной головки<sup>71</sup>.

Также и большой бронзовый котел, бывшее присутствие которого в Центральной гробнице было установлено в 2009 г.<sup>72</sup>, безусловно связан, прежде всего, с захоронением мужчины. Как показывает пример Северной гробницы № 1 в Гаймановой Могиле, в погребениях царского уровня могло быть и не менее трех котлов разных размеров<sup>73</sup>.

**Универсальные.** К этой группе принадлежат амфоры с вином, находки которых в больших количествах характерны и для мужских, и для женских погребений высшей скифской знати. Судя по описанию А.Е. Люценко, амфорная ниша в западной стенке была забита толстым слоем обломков амфор. По размерам ниши, установленным в

---

<sup>67</sup> Бидзиля В.И., Полин С.В. Указ. соч. С. 474–507.

<sup>68</sup> Тереножкин А.И., Мозолевский Б.Н. Мелитопольский курган. К., 1988. С. 242.

<sup>69</sup> Мозолевский Б.М. Товста могила... С. 236.

<sup>70</sup> Лебедева Е.Ю. Металлические ритоны в погребальной практике населения Северного Причерноморья скифского времени // Музейні читання 1999 р. Матеріали наукової конференції. К., 2000. С. 127; Бидзиля В.И., Полин С.В. Указ. соч. С. 414–416.

<sup>71</sup> ДГС-I, Атлас..., Табл. X, 30, 33–34. Имеется одно противоречие. И.Е. Забелин в публикации в ДГС-I изделия, описанные А.Е. Люценко в описи 1855 г. как «Звериные или быть может птичьи когти, в золотой оправе» двух вариантов длиной 1 и 1,5 дюйма, отождествил с изогнутыми деталями, в действительности являющимися частями ритонов. В описи А.Е. Люценко 1855 г. таких когтей длиной 1 дюйм числится 13 шт., а в 1,5 дюйма – 2 шт. (О раскопках в Екатеринославской губернии... Л. 70–76, № 10). Безусловно, такого количества деталей ритонов быть не может. По-видимому, И.Е. Забелин неправильно идентифицировал вещи.

<sup>72</sup> Polin S., Daragan M. Указ. соч. Abb. 20.

<sup>73</sup> Бидзиля В.И., Полин С.В. Указ. соч. С. 79, 82, 89–90. Рис. 119, 3; 120, 7.

2009 г., можно предполагать размещение в ней 25–30 амфор<sup>74</sup> (рис. 9). Среди многочисленных находок в катакомбе Центральной гробницы присутствовали и непонятные вещи: «согнутая в дугу пластинка, прикрепленная к пяти, соединенным между собою, серебряными пластинкам» – № 49 из описи 1855 г. Ни описание, ни имеющийся рисунок<sup>75</sup> не вносят ни малейшей ясности в то, что бы это могло быть. Также и крупные золотые трубчатые изделия длиной более 8 см остаются столь же непонятными<sup>76</sup>. Не имея возможности пощупать эти вещи руками, трудно представить их назначение.

**Современные антропологические характеристики захороненных в Центральной гробнице Александропольского кургана.**

Состав находок в Центральной гробнице однозначно свидетельствует о наличии в этой гробнице, кроме захоронения мужчины, также и захоронения женщины равного статуса. Размеры камеры Центральной гробницы достаточно ограничены и не предполагают размещение более двух погребенных царского ранга и сопровождающих каждого из них полагающегося по статусу огромного количества вещей.

Эти бесспорные факты вызвали у меня сомнения в точности существующих антропологических определений, тем более, что на изображениях черепов из Центральной гробницы в таблицах К. Бэра их мужская принадлежность не выглядит очевидной. Для разрешения данного сомнения я обратился к А.Г. Козинцеву и по его просьбе В.Г. Моисеев осмотрел черепа из Александропольского кургана, хранящиеся в коллекции Кунсткамеры в Санкт-Петербурге, – ныне Музей антропологии и этнографии РАН им. Петра Великого. Заключение было следующим.

*«В Александропольской коллекции (МАЭ № 5141) по описи числится 5 черепов, из которых в наличии на сегодняшний день имеется 4, при полном отсутствии посткраниальных костей. Отсутствует череп «служанки» № 3/IV–VII из погребения в переходе из катакомбы Центральной гробницы в длинный дромос подзахоронения VII.*

**Царские черепя из камеры Центральной гробницы:**

*№ 1/IV – инв. № 5141-2 – ад. (20–35 лет). Зубы идеальные. Швы не заросли ни снаружи, ни внутри. Скорее женский.*

*№ 2/IV – инв. № 5141-4 – На черепе есть надпись "скифский царь". На рисунке в ДГС изображен череп разрушенный, в настоящее время реставрирован. На рисунке К. Бэра он несколько искажен – не такой он длинный в действительности. Пол неясен. Он грацильней всех остальных. По возрасту, может, и старше № 4/VII. Швы заросли и*

---

<sup>74</sup> В амфорной нише Центральной гробницы Александропольского кургана мог находиться крупнейший по количеству набор амфор в скифских курганах Северного Причерноморья. Для сравнения: Краснокутский – 8 амфор, Мелитопольский – 11, Солоха – 12, Чертомлык – 25, Бердянский курган – 20, Желтокаменная Толстая Могила – 12, Двугорбая Могила – 19, Великая Знаменка, кург. № 13 – 17.

<sup>75</sup> ДГС-I. С. 12; ДГС-I, Атлас... Табл. X, 37.

<sup>76</sup> ДГС-I, Атлас... Табл. X, 35; XI, 1–4.

внутри, и снаружи, но зубы на *maturus*. Про "70 лет" говорить сложно, но во всяком случае, за 50.

**Царский череп из боковой Северо-восточной гробницы:**

№ 5/XI – инв. № 5141-1 - *ad-mat.* (20–35 – 35–55 лет). Зубы хорошие – на *adultus* (20–35 лет), но швы внутри заросли. Явно мужской.

**Череп «конюха» из галереи VII:**

№ 4/VII – инв. № 5141-3 – *mat.* (35–55 лет). На черепе имеется надпись – "киммериец". Явно мужской. Швы заросли на 50+. По зубам *maturus*. Есть старческая ресорбция латеральной стенки орбиты в районе клиновидно-верхнечелюстного шва. В целом возраст за 50».

Видимо, высочайший авторитет К. Бэра, основоположника исторической антропологии в России, мешал современным антропологам внимательно присмотреться к черепам из Центральной гробницы. Да у них, собственно, и не было оснований для сомнений в определениях К. Бэра, появившихся у меня на основании достоверных фактов. Я искренне признателен В.Г. Моисееву за проделанную работу, необыкновенно важную для настоящего исследования и скифоведения в целом.

Таким образом, надежно установлено наличие в Центральной гробнице захоронений «царя» достаточно пожилого возраста, за 50 или более, и молодой «царицы» 20–35 лет, что идеально соответствует и подтверждается составом находок.

**Боковая Северо-восточная гробница Александропольского кургана.** Согласно всем антропологическим определениям в этой гробнице был захоронен мужчина в возрасте около 30 лет. К. Бэр отметил необыкновенную тяжесть костного вещества данного черепа и очень большую толщину кости<sup>77</sup>. Антропологическое определение пола погребенного дополняет описание А.Е. Люценко: «Кости остова ... судя по величине их ... принадлежали человеку большого роста и крепкого телосложения»<sup>78</sup>.

Тем не менее, руководствуясь составом погребального инвентаря из боковой Северо-восточной гробницы, археологи практически единодушно считают это погребение женским<sup>79</sup>. Решающим аргументом является, прежде всего, находка серебряного веретена в боковой Северо-восточной гробнице, а также наличие погребальной повозки в его входной яме. Считается, что именно женские погребения сопровождалась повозкой, в отличие от мужских, которых сопровождали захоронения коней<sup>80</sup>. Только Ю.В. Болтрик после находки веретена в мужском погребении Соболевой Могилы не считает веретена индикатором женской принадлежности погребений и, согласно антропологическим определениям, считает захоронение в Северо-восточной гробнице мужским<sup>81</sup>.

<sup>77</sup> Бэр К.М. Указ. соч. С. VIII–X.

<sup>78</sup> Люценко А.Е. Указ. соч. Л. 66-78; ДГС-I. С. 23.

<sup>79</sup> Мозолевський Б.М. Товста могила... С. 154, 158, 170–172; Бессонова С.С. О скифских повозках // Древности степной Скифии. К., 1982. С. 103; Ильинская В.А., Тереножкин А.И. Указ. соч. С. 138.

<sup>80</sup> Тереножкин А.И., Мозолевский Б.Н. Указ. соч. С. 162–165.

<sup>81</sup> Болтрик Ю.В. Указ. соч. С. 29–31.

Необходимо разобраться в чем здесь дело, поскольку антропологическое определение пола погребенного в Северо-восточной гробнице не вызывает сомнений. находка остатков повозок во входной яме Северо-восточной гробницы<sup>82</sup> не может считаться «женским» аргументом, поскольку в Александропольском кургане все захоронения сопровождались таковыми. Только остатки повозок, связанные с захороненными в Центральной гробнице, как с женщиной, так и с мужчиной, были найдены в насыпи кургана, в западной части, в виде громадного скопления «весом до 5 пудов» железных деталей и бронзовых украшений погребального кортежа<sup>83</sup>. Пять пудов, – более 80 кг, содержали остатки не менее двух повозок, на которых были доставлены тела женщины и мужчины, захороненных в Центральной гробнице. находка повозок, связанных с захоронением мужчины и женщины в Центральной гробнице, в одном комплексе хорошо сочетается с установленной по археологическим данным синхронностью этих захоронений. И то обстоятельство, что в Северо-восточной гробнице части повозок были размещены во входной яме, ничего не доказывает в отношении пола погребенного. Остатки не менее двух повозок были найдены во входной яме Центральной гробницы № 2 Гаймановой Могилы при погребении мужчины 40–50 лет по определению С.И. Круц<sup>84</sup>.

Категорическое утверждение Ю.В. Болтрика, что находки веретен в скифских погребениях после находки в Соболевой Могиле перестали быть «женским» признаком погребенных в курганах, также не выдерживает проверки.

находка веретена в северо-восточной камере гробницы Чертомлыка, по мнению Ю.В. Болтрика, в составе вещей захоронения мужчины-охранника, к последнему отношения не имеет. Охранник, по видимому, действительно был мужчиной, судя по гривне на шее, единственной серьге в ухе и кочану со стрелами на левом боку, как и предполагал И.Е. Забелин, хотя А.Ю. Алексеев считает его половую принадлежность неясной, а Б.Н. Мозолевский увидел здесь женщину. И этот мужчина охранял камеру, помимо шести амфор, набитую разнообразными женскими головными уборами, платьями, некогда висевшими на крюках по стенам камеры, а также прочими вещами женского обихода, такими как шкатулки, различные украшения, зеркало и прочее. О веретене сказано, что оно лежало «в головах» охран-

---

<sup>82</sup> находка шести колес, из которых четыре большего и два меньшего диаметра, свидетельствует об их принадлежности минимум двум повозкам. Как показали находки во входной яме № 1 Северной гробницы № 1 и в Центральной гробнице Гаймановой Могилы, кургане № 43 группы Гаймановой Могилы, кургане № 15 Золотобалковского могильника и погребении № 3 Казенной Могилы, в курганы помещались не остатки конкретных повозок, а поминальные приношения – различное количество колес от 1 до 8 от разных от одной до трех повозок (Бидзиля В.И., Полин С.В. Указ. соч. С. 277, 283–286, 426).

<sup>83</sup> ДГС-I. С. 5–6; Лазаревский Я. Александропольский курган. Могила скифского царя // ЗРАО. 1894. Т. 7. Вып. 1–2. С. 28.

<sup>84</sup> Бидзиля В.И., Полин С.В. Указ. соч. С. 283–286, 426; Круц С.И. Антропология Гаймановой Могилы // Бидзиля В.И., Полин С.В. Указ. соч. С. 597–601.



ника, но совершенно неясно, было ли оно связано с этим охранником или же являлось составной частью женских принадлежностей, складированных в камере, как и второе веретено, найденное в этой же камере, которое уже, безусловно, не имело отношения к охраннику. По-видимому, и первое веретено так же входило в состав всех остальных, исключительно женских вещей, заполнявших северо-восточную камеру<sup>85</sup>.

Находка веретена в мужском погребении № 2 Соболевой Могилы, подкрепленная надежным антропологическим определением<sup>86</sup>, действительно имеет место. Вещь лежит далеко в стороне от погребенного, на отдельной шкуре, ближе к входу в камеру. Совершенно очевидно, что она не входила в набор сопровождающего мужского инвентаря, а являлась отдельным подношением<sup>87</sup>. Поэтому ее прямолинейное толкование, приведшее Б.Н. Мозолевского к заключению о том, что погребенный являлся знатным, а Ю.В. Болтрик усмотрел здесь крушение устоев – дезавуирование одного из надежнейших женских признаков скифских погребений<sup>88</sup>, абсолютно ошибочно. Привлечение сходных по обстоятельствам примеров из неграбленных скифских комплексов делает эту находку вполне объяснимой на обычном земном уровне. Находки женских головных уборов в мужских захоронениях 8-го Пятибратнего кургана в ногах, отдельно от погребенного, ближе ко входу, и в Центральной могиле Рыжановского кургана также в стороне, в ногах погребенного, отдельно от остальных сопровождающих даров, на первый взгляд, выглядят совершенно непонятными. Объединяет их, в том числе и с Соболевой Могилой, одно обстоятельство – все эти вещи лежали отдельно и являлись своеобразными посторонними подношениями<sup>89</sup>.

Как известно из описания Геродота похорон скифского царя, в потусторонний мир мертвого владыку, кроме многочисленных любимых вещей и коней, сопровождали также специально умерщвленные для этого наложница и различные слуги (Hdt. IV.71.4). Геродот не упомянул среди жертв жену, но и это, видимо, имело место у скифов в свое время, как у очень многих народов Восточной и Центральной Европы. У осетин кровавый обычай принесения в жертву покойнику его вдовы или наложницы, имевший место в древности, впоследствии был заменен обычаем отрезать у вдовы косу и помещать в могилу

---

<sup>85</sup> ДГС-II. С. 96–101; Алексеев А.Ю., Мурзин В.Ю., Ролле Р. Указ. соч. С. 72, 192–194, 198. Кат. 110 и 119; Мозолевский Б.М. Товста могила... С. 188.

<sup>86</sup> Круц С.И. Новые антропологические материалы... С. 461.

<sup>87</sup> Мозолевский Б.Н., Полин С.В. Указ. соч. С. 156, Рис. 91.

<sup>88</sup> Мозолевский Б. Під скіфським небом. Есе // Київська старовина. 1992. № 4. С. 72–80; Болтрик Ю.В. Указ. соч. С. 30–31.

<sup>89</sup> Шилов В.П. Указ. соч. С. 60–64; Chochorowski J., Skoryj S. Polsko-ukrainские badania wykopaliskowe Wielkiego Kurhanu Ryzhanowskiego w Ryzhanowce na Ukrainie // Z archeologii Ukrainy i Jury Ojcowskiej. Ojcow., 2001. Рис. 3, 5; Фот. 3.

вместо нее<sup>90</sup>. По-видимому, и у скифов к IV в. до н.э. произошло усовершенствование прежнего кровавого обычая, в результате которого в могилу любимого мужа вместо жены начали сопровождать отступные дары, своеобразное замещение, выкуп. Хотя умерщвление слуг и коней продолжалось и в это время, что хорошо известно по курганам высшей скифской знати V–IV вв. до н.э.

Насколько широко был распространен у скифов такой обычай «замещения» – сказать трудно из-за разрушенности большинства захоронений в результате ограбления. А имеющиеся сведения о немногих погребениях, избежавших этой участи, часто недостаточны. Прежде всего, это относится к боковой Северо-восточной гробнице Александропольского кургана. Согласно описанию, выше головы погребенного лежала некая «истлевшая ткань», украшенная сотней мелких серебряных украшений, а еще далее, под самой стенкой, ближе к входу в катакомбу, найдено и уникальное серебряное веретено<sup>91</sup>. По-видимому, есть все основания рассматривать это веретено как отдельное приношение такого же характера, как и в Соболевой Могиле.

Сравнительная бедность захоронения в боковой Северо-восточной катакомбе на фоне великолепия Центральной гробницы с подзахоронением в нее выглядит настолько контрастно, что ее первый исследователь А.Е. Люценко считал погребенного в Северо-восточной гробнице подчиненным по отношению к захороненным в Центральной и называл его «возничим Царя, главным его конюшим, или предводителем, направлявшим шествие погребальной колесницы». Но здесь не учтено важное обстоятельство – катакомба Северо-восточной гробницы ко времени ее ограбления<sup>92</sup> оставалась целой, следовательно, свободной от грунта и, в отличие от Центральной гробницы, здесь грабители имели полную возможность, не нарушая целостности скелета, вынести из гробницы самые ценные крупные вещи, такие как личные украшения, драгоценные сосуды, оставив лишь мелочи. Так что сравнительная «бедность» этой гробницы может быть очень обманчивой. Единственное, что необычно для мужского захоронения высокого ранга – это полное отсутствие оружия.

В целом у нас нет оснований толковать веретена в мужских могилах, найденные при невыясненных обстоятельствах, как отрицание веретена в качестве женского признака погребения. Как мы видим, достоверные надежно документированные находки веретен и различных других, бесспорно женских вещей в мужских могилах ни в коей мере не меняет их женскую принадлежность и все они сохраняют свою значимость в качестве индикаторов женской принадлежности погребений.

---

<sup>90</sup> Доватур А.И., Каллистов Д.П., Шишова И.А. Народы нашей страны в «Истории» Геродота. М., 1982. С. 311, комм. 444.

<sup>91</sup> ДГС-I. С. 23–24, рис. на с. 24.

<sup>92</sup> Ограбление было, безусловно, ритуальным, поскольку скелет сохранился полностью, а отверстие в южной стенке катакомбы, через которое сюда проникли грабители, было аккуратно замазано глиной.

Установленная К. Бэром принадлежность погребенных в Александропольском кургане к двум различным антропологическим типам, была подтверждена Б.В. Фирштейн. По ее мнению черепа «царской» группы имеют сходство с черепами савроматов Нижнего Поволжья и в большей степени с таврскими из Крыма, а черепа «слуг» из галереи VII сходны с черепами скифов Украины, особенно со скифами Нижнего Поднепровья<sup>93</sup>. На этой основе появились весьма радикальные гипотезы. Т. Сулимирский предполагал продвижение савроматов-сарматов в Нижнее Поднепровье уже в IV в. до н.э., захват в это время савроматами-сарматами политической власти и смену правящей скифской верхушки савроматской, и в результате всего этого возникновение нового народа скифо-сарматов<sup>94</sup>. К.Ф. Смирнов предполагал примерно то же, но несколько позже – в III–II вв. до н.э.<sup>95</sup> В свое время я на основе археологических данных показал, что все происходило совершенно иначе и появление сарматов в Северном Причерноморье произошло не раньше II, конца II–I вв. до н.э.<sup>96</sup>

Тем не менее, вывод, сделанный Б.В. Фирштейн на примере Александропольского кургана, подтвердился на основе нового массового антропологического материала в несколько ином аспекте. Он оказался справедливым не только для похороненных в царском кургане, но и для рядового скифского населения. По данным С.И. Круц в могильнике у с. Кут и курганах Присивашья, принадлежавших рядовым скифам, прослеживаются те же черты сходства с населением восточных территорий, в частности, с савроматами Нижнего Поволжья и сакскими группами Северного и Центрального Казахстана. Такие черты сходства в Северном Причерноморье прослеживаются с предскифского времени – новочеркасского этапа VIII–VII вв. до н.э. По мнению С.И. Круц, и отмеченные немногочисленные случаи деформации черепов у степных скифов IV в. до н.э. также имеют восточные корни, поскольку там эта традиция возникает несколько раньше – в Средней Азии в Восточном Приаралье (Южный Тагискен) – в VII–VI вв. до н.э., в Присарыкамьшье (Сакарчага-I) – в V–III вв. до н.э. В целом прослеживается существование в составе скифов Северного Причерноморья группы населения, как рядового, так и «царского» уровня, связанной по происхождению с восточными территориями<sup>97</sup>. Видимо именно эти процессы зафиксированы у Геродота в рассказе о родстве скифов и савроматов, о происхождении последних от браков скифов с амазонками, о языке савроматов – испорченном скифском (Hdt. IV.110–117).

**Заключение.** Благодаря уточнению антропологических определений ликвидируется противоречие между составом погребенных и характером сопровождающих вещей в Центральной гробнице Александропольского кургана. С уверенностью на основе уточненных антропо-

<sup>93</sup> Фирштейн Б.В. Указ. соч. С. 66–68, 76.

<sup>94</sup> Sulimirski T. Op. cit. P. 102–103.

<sup>95</sup> Смирнов К.Ф. Сарматы и утверждение их политического господства в Скифии. М., 1984. С. 123.

<sup>96</sup> Полин С.В. От Скифии к Сарматии. К., 1992.

<sup>97</sup> Круц С.И. Скифы степей Украины...

логических поло-возрастных определений и характера археологических находок здесь можно констатировать захоронение «царя» достаточно пожилого возраста за 50 или более, и молодой «царицы» 20–35 лет. Вопрос о том, кто был первым захоронен в Александропольском кургане, теряет смысл, поскольку одновременность сооружения Центральной гробницы и Восточного дромоса подзахоронения в нее установлена стратиграфически и подтверждается идентичным составом находок, прежде всего амфор и клейм из Центральной гробницы, боковой Северо-восточной гробницы и колоссальной окологрбанной тризны Александропольского кургана<sup>98</sup>. Вопрос о том, кто и откуда был внесен в камеру Центральной гробницы, по-видимому, также вполне разрешим. По-видимому, наличие захоронения молодой женщины-служанки на входе из Восточного дромоса в камеру Центральной гробницы (череп № 3/IV–VII), все же указывает на то, что через Восточный дромос была внесена женщина. Остается только гадать, почему уход царственной женщины в потусторонний мир сопровождался значительно большей пышностью в сравнении с царем. Вопрос о том, над кем был воздвигнут Александропольский курган также можно считать решенным – над двумя особами мужского и женского пола царского ранга, захороненными в Центральной гробнице и несколько менее «царственным», судя по находкам (хотя, возможно, это и не так), захоронением в боковой Северо-восточной гробнице, над всеми тремя сразу, что, по-видимому, и объясняет небывалую пышность похорон, гигантские размеры кургана и огромные масштабы поминальной тризны.

#### Литература:

- Алексеев А.Ю.* Неизвестные грифоны скифского Александропольского кургана // Scripta Antiqua. Вопросы древней истории, филологии, искусства и материальной культуры. Альманах. Т. 1. М., 2011.
- Алексеев А.Ю.* Наконечники стрел из Александропольского кургана и их значение для истории скифских древностей IV в. до н.э. // ΣΥΣΤΙΓΙΑ. Памяти Ю.В. Андреева. СПб., 2000.
- Алексеев А.Ю., Мурзин В.Ю., Ролле Р.* Чертомлык (Скифский царский курган IV в. до н.э.) // Киев, 1991.
- Бессонова С.С.* О скифских повозках // Древности степной Скифии. К., 1982.
- Бидзиля В.И., Полин С.В.* Скифский царский курган Гайманова Могила. К., 2012.
- Богданов А.П.* О могилах Скифо-сарматской эпохи в Полтавской губернии и о краниологии скифов // Антропологическая выставка 1879 г. М., 1879. Т. 3. Ч. 1.
- Болтрик Ю.В.* Про місце жіночих поховань в курганах скіфської еліти // Археологія. 1997. № 1.
- Бэр К.М.* Описание черепов, вырытых из Александропольского кургана // ДГС-1.

---

<sup>98</sup> *Полин С.В., Дараган М.Н.* Работы на Александропольском кургане в 2008 г. // ΣΥΜΒΟΛΑ 1. Античный мир Северного Причерноморья. Новейшие находки и открытия. М., 2010. С. 199–202.

- Виноградов Ю.А. Курган Куль-Оба // Польш Дюбрюкс. Собр. соч. СПб., 2010. Т. 1. С. 424.
- Доватур А.И., Каллистов Д.П., Шишова И.А. Народы нашей страны в «Истории» Геродота. М., 1982.
- Древности Боспора Киммерийского, хранящиеся в Императорском музее Эрмитажа. СПб, 1854. Т. I-III.
- Древности Геродотовой Скифии. Сборник описаний археологических раскопок и находок в Черноморских степях. СПб: Типография Имп. Академии наук, 1866. Вып. I. – 28 с. + XVI с.
- Древности Геродотовой Скифии. Сборник описаний археологических раскопок и находок в Черноморских степях. СПб: Типография Имп. Академии наук, 1866. Вып. I. Атлас. – XXI табл.
- Древности Геродотовой Скифии. Сборник описаний археологических раскопок и находок в Черноморских степях. СПб: Типография Имп. Академии наук, 1872. Вып. II. – 118 с.
- Ефимова С.Г. Соотношение лесостепных и степных групп населения Европы. Скифия по данным краниологии // Скифы и сарматы в VII-III вв. до н.э. Палеоэкология, антропология и археология. М., 2000.
- Ильинская В.А., Тереножкин А.И. Скифия VII-IV вв. до н.э. К., 1983.
- Ковалев Н.В., Полин С.В. Скифские курганы у с. Корнеевка в Запорожской области // Курганы степной Скифии. К., 1991.
- Кондукторова Т.С. Антропология древнего населения Украины (I тыс. до н.э. – I тыс. н.э.). М., 1972.
- Круц С.И. Новые антропологические материалы из курганов скифской знати Северного Причерноморья // Мозолевский Б.Н., Полин С.В. Курганы скифского Герроса IV в. до н.э. (Бабина, Водяна и Соболева могилы). К., 2005.
- Круц С.И. Скифы степей Украины по антропологическим данным. К.; Б., 2017.
- Лазаревский Я. Александропольский курган. Могила скифского царя // ЗРАО. 1894. Т. 7. Вып. 1-2.
- Лебедева Е.Ю. Металлические ритоны в погребальной практике населения Северного Причерноморья скифского времени // Музейні читання 1999 р. Матеріали наукової конференції. К., 2000.
- Люценко А.Е. По исследованию Александропольского кургана в 1856 г. // РА ИИМК РАН. Ф. 9. Д. 52.
- Манцевич А.П. Курган Солоха. Публикация одной коллекции. Л., 1987.
- Мелюкова А.И. Вооружение скифов // САИ. М., 1964.
- Мозолевський Б.М. Товста могила. К., 1979.
- Мозолевський Б. Під скіфським небом. Есе // Київська старовина. 1992. № 4.
- Мозолевский Б.Н., Полин С.В. Курганы скифского Герроса IV в. до н.э. (Бабина, Водяна и Соболева могилы). К., 2005.
- О раскопках в Екатеринославской губернии в 1855 г. // РА ИИМК РАН. Ф. 9. Д. 49.
- Отчет археологической комиссии за 1875 г. СПб., 1878.
- Полин С.В. От Скифии к Сарматии. К., 1992.
- Полин С.В. Захоронение скифского воина-дружинника у с. Красный Подол на Херсонщине // Вооружение скифов и сарматов. К., 1984.
- Полин С.В. Скифский Золотобалковский курганный могильник V-IV вв. до н.э. на Херсонщине. К., 2014.
- Полин С.В., Дараган М.Н. Работы на Александропольском кургане в 2008 г. // СУМВОЛА 1. Античный мир Северного Причерноморья. Новейшие находки и открытия. М., 2010.

- Ростовцев М.И.* Скифия и Боспор. Л., 1925.
- Смирнов К.Ф.* Сарматы и утверждение их политического господства в Скифии. М., 1984.
- Тереножкин А.И., Мозолевский Б.Н.* Мелитопольский курган. К., 1988.
- Фирштейн Б.В.* Черепа из Александропольского скифского кургана // ВА. 1966. Вып.22.
- Черненко Е.В.* Скифский доспех. К., 1968.
- Шапошникова О.Г.* Погребение скифского воина на р. Ингул // СА. 1970. № 3.
- Шилов В.П.* Раскопки Елизаветовского могильника в 1959 г. // СА. 1961. № 1.
- Chochorowski J., Skoryj S.* Polsko-ukrainskie badania wykopaliskowe Wielkiego Kurhanu Ryzhanowskiego w Ryzhanowce na Ukraine // Z archeologii Ukrainy i Jury Ojcowskiej. Ojcow., 2001.
- Konduktorova T.S.* The ancient population of the Ukraine (from the mesolithic age to the first centuries of our era) // Antropologie. Brno, 1974. XII/1, 2,
- Minns E.H.* Scythians and Greeks. A survey of ancient history and archaeology on the North coast of the Euxine from the Danube to the Caucasus. Cambr., 1913.
- Polin S., Daragan M.* Das Prunkgrab Alexandropol-kurgan. Verbericht über die Untersuchungen in den Jahren 2004–2009 // Eurasia Antiqua. 2011. Bd. 17.
- Sulimirski T.* The Sarmatians. L., 1970.



Рис. 1. Местонахождение Александропольского кургана и остальных скифских царских курганов-гигантов в Северном Причерноморье



Рис. 2. Александропольский курган. Рисунок не ранее 1856 г.



Рис.3. Подземные погребальные и прочие сооружения Александропольского кургана. Прорисовка плана из ДГС-1 1866 г.





Рис. 4. Череп № 1/IV из Центральной гробницы Александропольского кургана (1, 2 – по: *Фирштейн Б.В.* 1966; 3, 4 – по: *ДГС-I*, табл. XVIII, 1, 2; 5 – по *ДГС-I*, табл. XXI, 1)

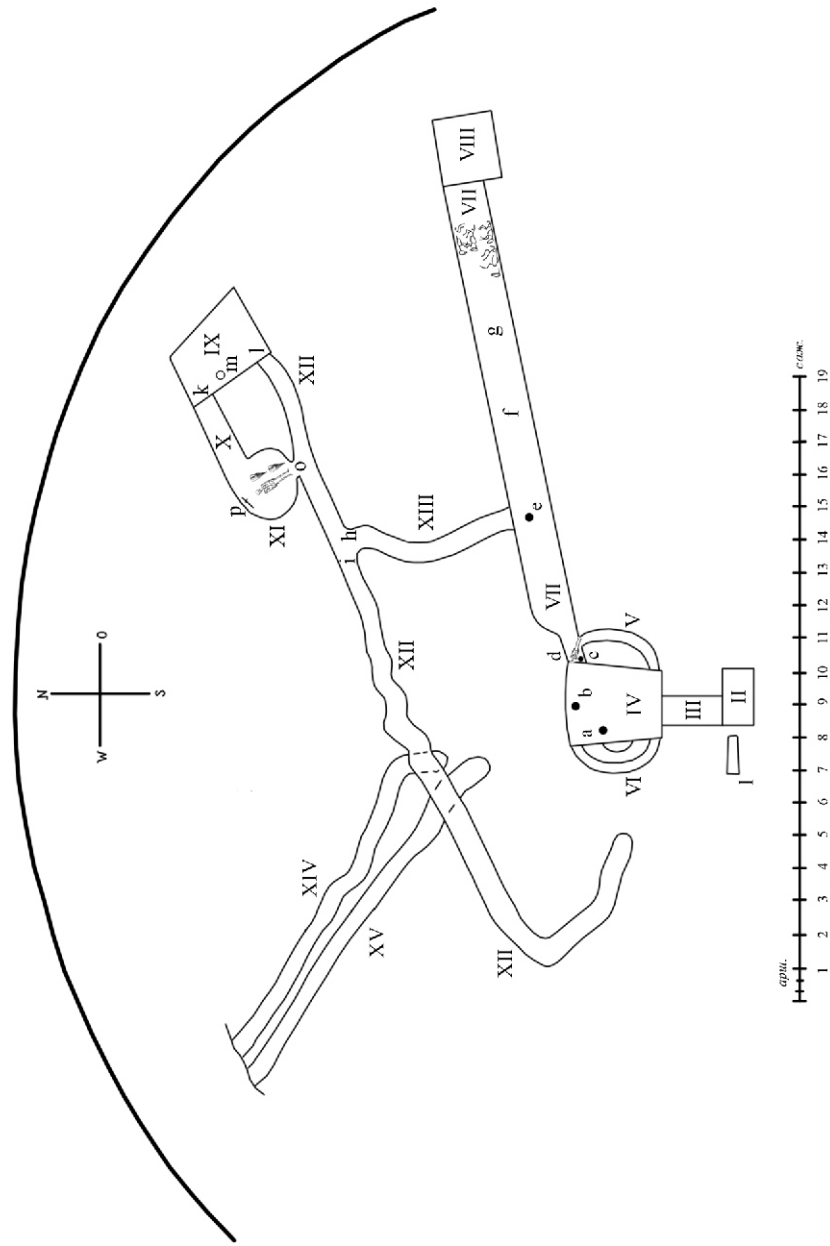

Рис. 5. Череп № 2/IV из Центральной гробницы Александропольского кургана (1, 2 – по: Фирштейн Б.В. 1966; 3 – по: ДГС-I, табл. XXI, 3.

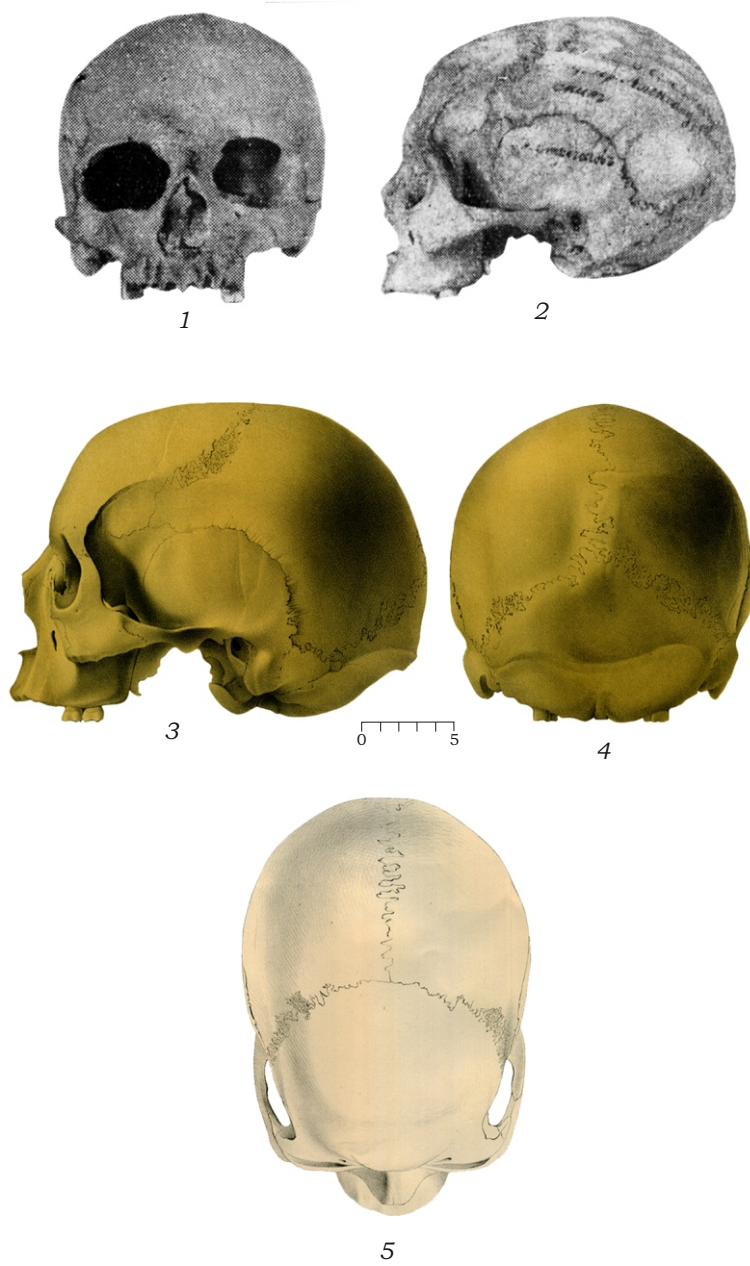

Рис. 6. Череп № 3/IV-VII из галереи VII Александропольского кургана (по: Фирштейн Б.В. 1966)

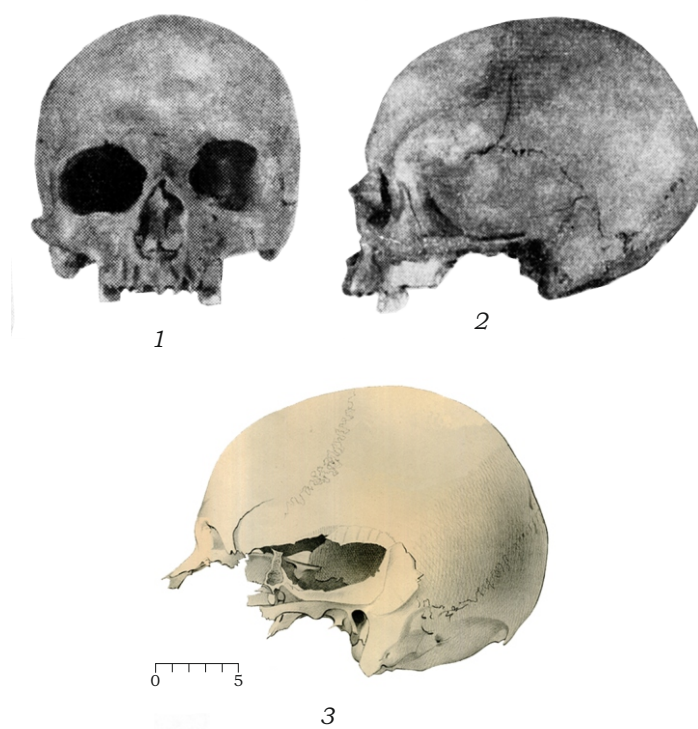

Рис. 7. Череп № 4/VII из галереи VII Александропольского кургана (1-3 - по: Фирштейн Б.В. 1966; 4 - по ДГС-I, табл. XX, 2; 5, 7 - по ДГС-I, табл. XVII, 1, 2; 6 - по ДГС-I, табл. XVI, 1)



Рис. 8. Череп № 5/XI из боковой Северо-восточной гробницы  
 Александропольского кургана (1-3 – по: Фирштейн Б.В. 1966; 4 – по ДГС-I,  
 табл. XX, 1; 5, 7 – по ДГС-I, табл. XIX, 1, 2; 6 – по ДГС-I, табл. XVI, 2



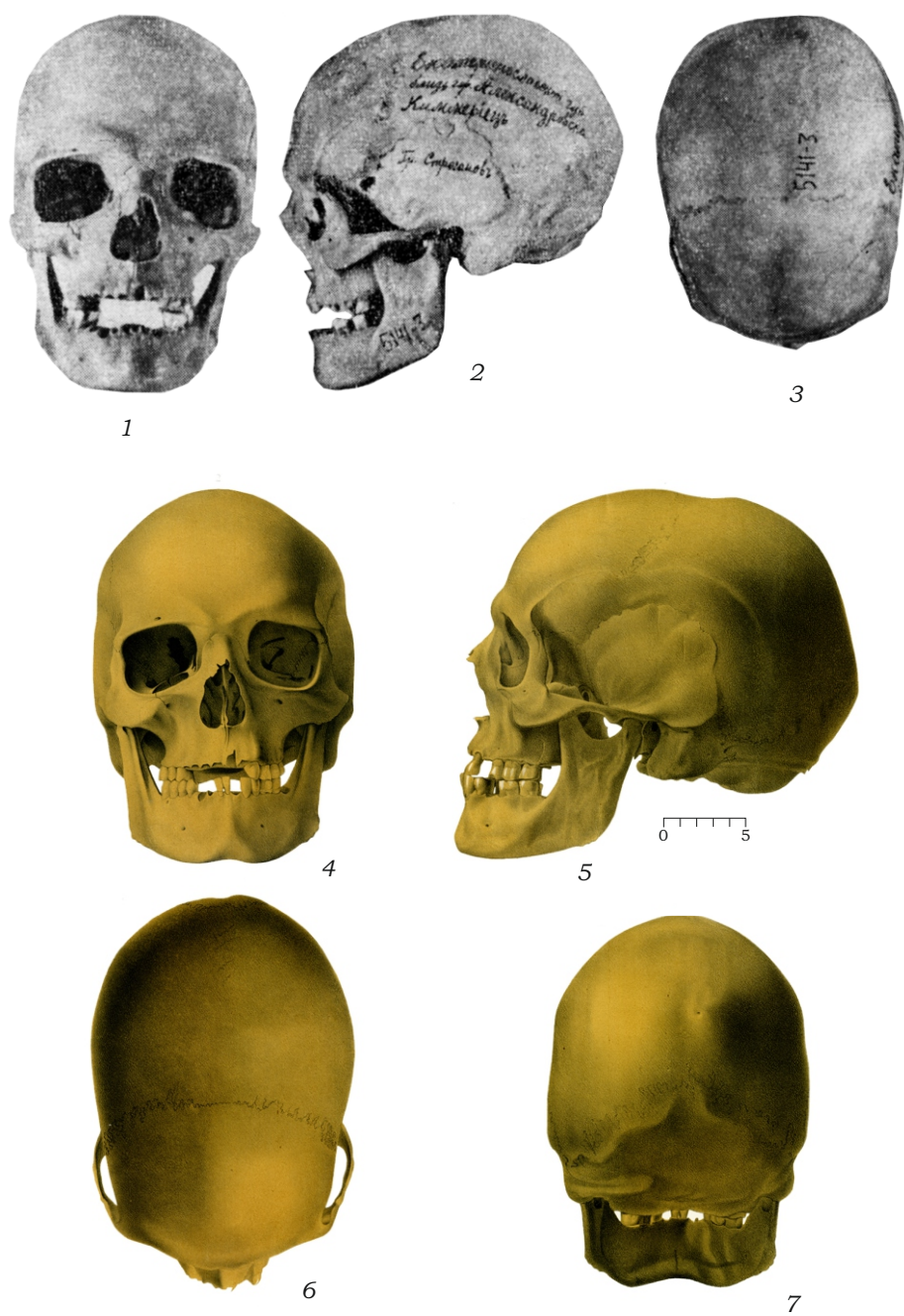
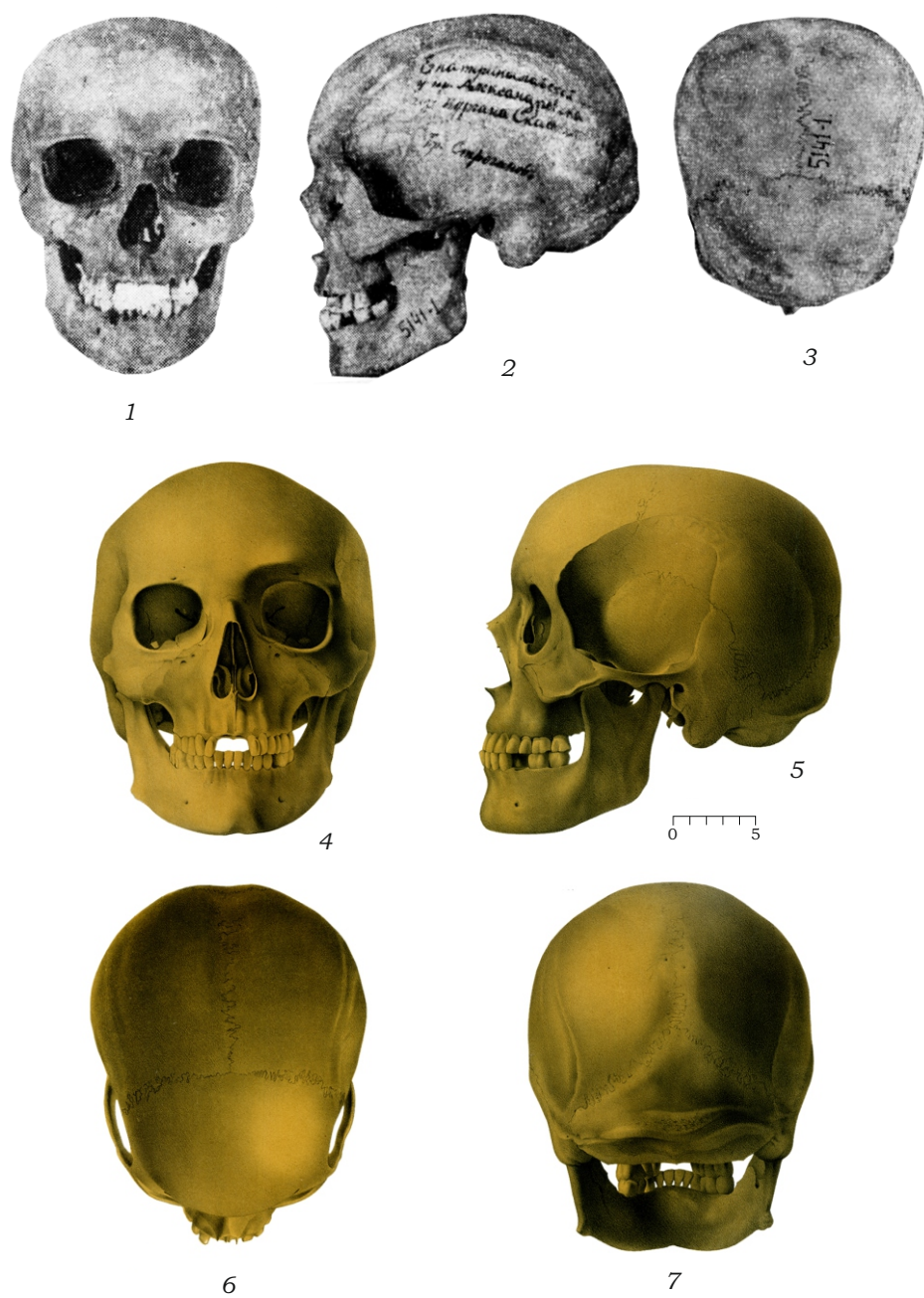
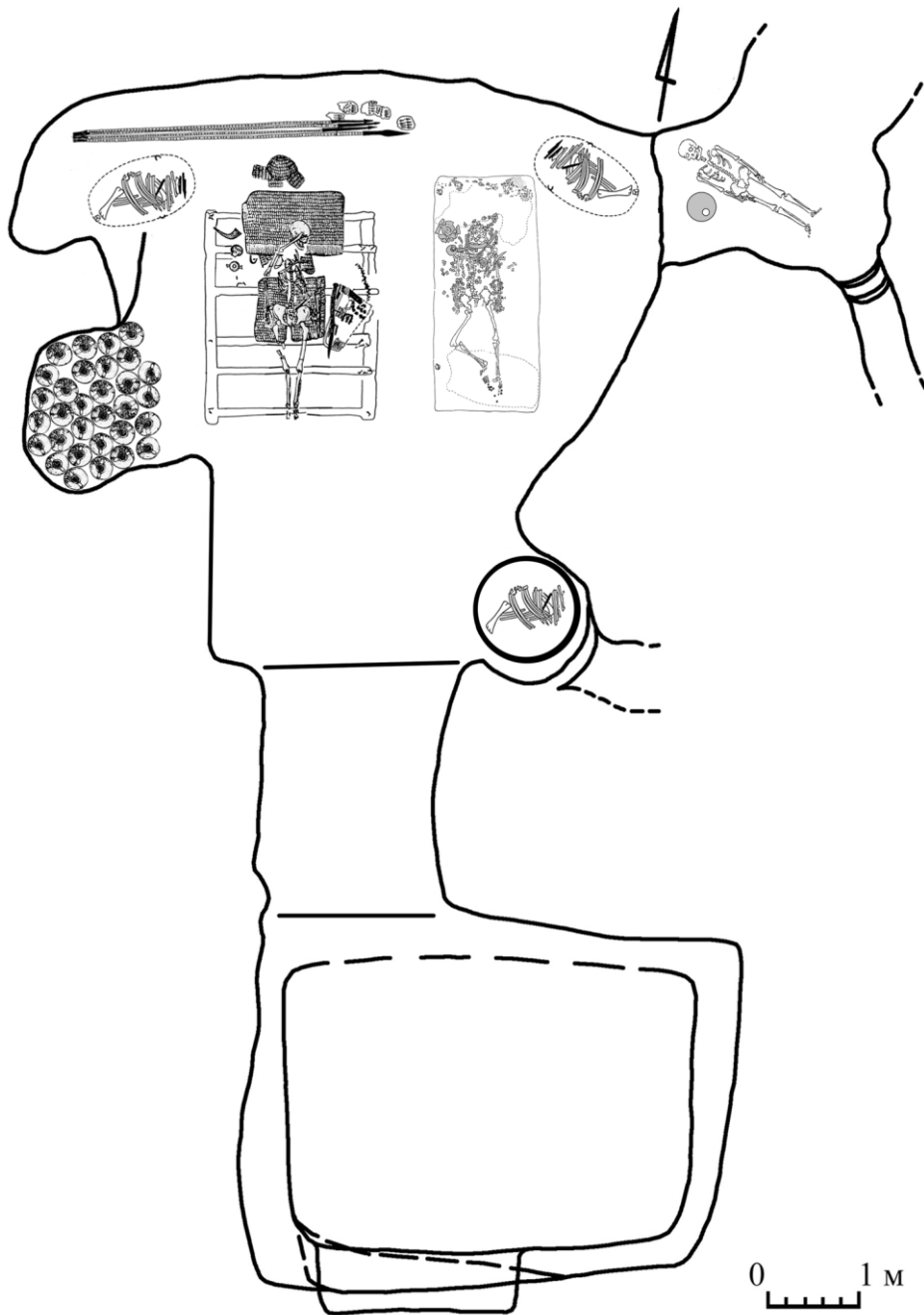

Рис. 9. Форма и параметры Центральной гробницы Александропольского кургана, зафиксированные в 2009 г., и реконструкция захоронений в ней