

Р.В. Стоянов

КЕРАМИЧЕСКИЙ КОМПЛЕКС ПОДВАЛА СК 2 НА ПОСЕЛЕНИИ ЗАВЕТНОЕ 5 В ЮГО-ВОСТОЧНОМ КРЫМУ

Аннотация: В статье представлен обзор комплекса керамики, происходящей из открытого на поселении подвала (СК2) (рис. 1–2). Хронологические границы серии тарных амфор, найденных при разборе заполнения СК 2, укладывается в интервал от 70–х годов V до второй четверти III вв. до н.э. (рис. 3–7). К этому же периоду относятся датировки групп столовой керамики без покрытия (рис. 9–11), кухонной (рис. 12) и лепной керамики (рис. 13). Среди чернолаковых сосудов полностью отсутствуют экземпляры III в. (рис. 8). «Запаздывание» чернолаковой керамики, по сравнению с тарными амфорами составляет не менее четверти столетия. Исключение составляют только светильники, датировка которых совпадает с датировкой группы тарных амфор (рис. 14). Полученные данные согласуются со стратиграфией комплекса, указывающей на то, что засыпка подвала, связанная со строительством одного из помещений эллинистической усадьбы, была произведена в первой половине III в. до н.э.

Ключевые слова: Эллинистический период, Боспор, хора, амфоры, керамика.

Annotation: The article presents an overview of the complex of pottery originating from the basement (СК2) from the settlement Zavetnoe 5 at the Eastern Crimea (fig. 1–2). The chronological boundaries of a series of transport amphorae fit within the interval from the 70s to the 2nd quarter of the 3rd cent. BC. (fig. 3–7). By the same period are dated groups of table uncovered (fig. 9–11), kitchen (fig. 12) and hand-made pottery (fig. 13). There are no specimens of the III cent. BC among the black glaze vessels from the complex (fig. 8). Such vessels were used in everyday life longer than other groups of pottery. The «delay» of the black-glaze pottery in this case, is not less than a quarter of a century. The exception in this case is only the lamps whose dating coincides with the group of transport amphorae (fig. 14). The obtained data are consistent with the stratigraphy of the complex, indicating that the filling of the basement, connected with the construction of one of the premises of the Hellenistic manor, was made in the 1st half of the 3rd cent. BC.

Keywords: the Hellenistic period, Bosphorus, chora, amphorae, pottery.

Античная комплексная археологическая экспедиция Государственного Эрмитажа (АКАЭ) в 2006 г. работала в восточной части поселения Заветное 5, расположенного в Восточном Крыму, вблизи современного пос. Заветное. Раскопки проводились к юго-востоку от участка 2002 г. (рис. 1, 1)¹.

¹ Выражаю благодарность руководителям АКАЭ С.А. Соловьёву (Государственный Эрмитаж), Л.Г. Шепко (Донецкий Национальный университет) за любезно предоставленные материалы и согласие на их публикацию. Об исследованиях 2002 г. см: *Соловьёв С.А., Шепко Л.Г.* Археологические памятники сельской округи Акры. Поселение Заветное 5. Отчет АКАЭ. СПб., 2004. Об исследованиях поселения Заветное 5 см.: *Соловьёв С.А., Шепко Л.Г.* Археологи-

В процессе раскопок был открыт прямоугольный в плане котлован, первоначально использовавшийся в качестве подвала. В материалах раскопок он получил наименование СК2. На предназначение котлована, кроме его размеров и стратиграфии, указывает наличие земляной лестницы шириной 0,75 м, расположенной вдоль южного и восточного бортов (рис. 1, 2–3; 2, 1–2)². В свою очередь, подвал относился к постройке, перекрытой помещением, западная стена которого сильно просела из-за оседания заполнения котлована (рис. 1, 2–3; 2, 3–4)³. Время бытования помещения, принадлежащего к комплексу эллинистической усадьбы, определяется в пределах первой половины III в.⁴ Таким образом, нижняя граница этого периода – *terminus post quem* заполнения подвала.

Верхняя часть заполнения СК2 состояла из слоев золистого суглинки, которые подстилал слой пожара, состоявший из золы, углей, обожжённой глины, печины, кирпичей и керамики (рис. 1, 3). Нижняя часть подвала была заполнена затеками материкового суглинки, образовавшимися в процессе естественного обрушения бортов после прекращения его функционирования. Стратиграфия указывает на то, что подвал некоторое время оставался не перекрытым, а впоследствии был заполнен мусором, образовавшимся после сильного пожара.

При разборе заполнения СК 2 было найдено в общей сложности 2442 целых и фрагментированных керамических предмета (табл. 1)⁵. В керамическом комплексе, как и в подавляющем большинстве подобных случаев, преобладали обломки тарных амфор (81,6 %). Среди других категорий отметим сравнительно высокие процентные показатели столовой красноглиняной (37,1 %) и кухонной лепной керамики (34,5 %), составивших более половины всех керамических находок без учета амфор, черепицы, толстостенной керамики и поделок.

Также обратим внимание на хоть и незначительные, но показательные отличия количественного состава керамических комплексов заполнений котлована и открытых на поселении хозяйственных ям IV в. Для последних характерен более высокий процент амфорной та-

ческие памятники сельской округи Акры. Поселение Заветное 5. Отчет АКАЭ. СПб., 2006; *Solovyov S.L., Shepko L.G.* Archaeological excavations on the chora of Akra (2002–7) // PONTIKA. Recent Research on the Northern and Eastern Black Sea in Ancient Times, Proceedings of International Conference, 21th–26th April / Papuci-Władyka E., Wickers M., Bodzek J., Braund D. (eds). Kraków, 2008 // BAR-IS 2240. Oxf., 2011. P. 319–328; *Papuci-Władyka E.* The rural area of the Greek colony Akra (Kerch district, Ukraine): the settlement of Zavetnoe 5. Seasons 2009–2010 // SAAC. 2012. 16. P. 131–140.

² Размеры котлована: в верхней части 6,6×6,4 м, в нижней – 6,1×3 м. Глубина 3,94 м, в западной части и 3,78 м – в восточной.

³ Помещения 2, 4. *Solovyov S.L., Shepko L.G.* Archaeological excavations on the chora of Akra... P. 322. Fig. 3. P. 325. Fig. 7.

⁴ Ibid. P. 325. Здесь и далее во всех случаях, кроме особо оговоренных, даты до н.э.

⁵ Керамика традиционно анализировалась по типам, форме, орнаментации, визуальным характеристикам цвета и состава теста, центрам производства.

ры (до 90 %). Наибольшие различия демонстрируют показатели групп лепной и столовой керамики из хозяйственных ям. Они составляют 4,4 и 5,1 % (вместе с кухонной кружальной керамикой) соответственно⁶. На наш взгляд, причина этих отличий заключается в характере образования рассматриваемого комплекса. В процессе раскопок было установлено, что его заполнение являлось единовременным мусорным сбросом, а заполнение хозяйственных ям формировалось постепенно, в процессе их хозяйственного использования.

Транспортные амфоры представлены продукцией основных античных центров-экспортеров на рынках Северного Причерноморья в IV в. Распределение амфорного материала по производственным центрам представлено в табл. 27. Количественное преобладание в комплексе синопских и гераклеиских амфор отражает общие тенденции изменения соотношений объемов поставок продукции в амфорной таре, происходившие на протяжении IV в.⁸

Обломки *хиосских* амфор принадлежали не менее чем семи сосудам «конического» типа. Наиболее ранний экземпляр представлен ножкой (рис. 3, 2), относящейся к амфоре варианта «с протоколпачковой ножкой» (V-A)⁹. Аналогии данному типу дают сосуды из Анапского музея и Елизаветовского могильника, относящиеся к концу V в.¹⁰ Другие обломки принадлежали к одному из наиболее распространенных типов хиосских амфор «с колпачковой ножкой» (рис. 3, 1, 4–5), производившимся на протяжении первых трех четвертей IV в. Аналогии сосудам этого типа дают многочисленные материалы поселений и некрополей Северного Причерноморья¹¹.

Фасосская продукция представлена в комплексе сравнительно немногочисленными обломками амфор «коническо-биконического» типа (рис. 4, 1–2). Их форма характерна для амфор «позднебиконической» серии (II-B-3) третьей четверти IV в. Аналогичные формы ножек и венцов имели амфоры из кургана № 1 группы «Три брата», расположенного в Восточном Крыму и амфоры с клеймами Гераклита, найденные в Афинах¹² Также сравнительно немногочисленны и обломки

⁶ Ахмадеева М.М. Количественная характеристика состава керамического комплекса поселения Заветное-5. В кн.: Соловьев С.Л., Шепко Л.Г. Археологические памятники сельской округи Акры // Отчет АКАЭ 2003–2004 гг. СПб., 2006. С. 74

⁷ Общее количество условно целых сосудов каждого из центров было установлено по количеству целых ножек и условно целых диаметров венцов сосудов.

⁸ Монахов С.Ю. Греческие амфоры в Причерноморье. Комплексы керамической тары VII–II веков до н.э. Саратов, 1999. С. 9–10.

⁹ Здесь и далее наименования типов и вариантов транспортных амфор приведены в соответствии с типологией С.Ю. Монахова (Монахов С.Ю. Греческие амфоры в Причерноморье. Типология амфор ведущих центров-экспортеров товаров в керамической таре: каталог определитель. М.; Саратов, 2003).

¹⁰ Монахов С.Ю. Греческие амфоры в Причерноморье. Типология... Табл. 10, 6–7.

¹¹ Там же. С. 21–22. Табл. 12, 1–6.

¹² Там же. С. 70. Табл. 46, 2–3.

сосудов неустановленных центров, объединенные в т.н. амфоры «*круга Фасоса*». К ним относятся две ножки, одна из которых принадлежала амфоре типа «*Муригиоль*», которые были распространены в Северном Причерноморье в первой половине IV в. (рис. 4, 3). Ближайшей аналогией является сосуд из ямы № 8 в Никонии¹³. Второй обломок красноглиняной ножки принадлежал сосуду типа «*псевдо-Фасос-1*» (рис. 4, 4), подобные амфоры известны по целым экземплярам, найденным в Патрее (яма № 2). Это наиболее ранняя серия амфор, которая относится к третьей четверти V в.¹⁴

К амфорам *Менды* принадлежат обломки сосудов двух типов – «на рюмкообразной ножке» и «конического». К различным вариантам амфор «на рюмкообразной ножке», по всей видимости, относились обломки венцов и ножек (табл. 4, 5-7), относящиеся к «мелитопольскому» варианту П-С, известному по материалам представительного числа комплексов 70–40 гг. IV в.¹⁵

Пепаретские амфоры представлены обломками сосудов первого типа (Пепарет I). К амфорам более раннего «солохинского» варианта (I-A) принадлежали обломки профильных частей от сосудов, вероятно, близких по форме амфорам из Никония, датирующихся 70–60 гг. IV в. (рис. 5, 1–4)¹⁶.

К *книдским* амфорам относятся обломки сосудов «пифоидного» типа (II-B) производство которых относилось к последней трети IV – началу III вв. (рис. 5, 6–9)¹⁷. На ручке одного из обломков верхней части сосуда имелся оттиск ΙΑΣ. По всей видимости, он относится ко II хронологической группе клейм этого центра, по типологии В.И. Каца, и датируется в пределах от конца IV в. до 260 г. (рис. 5, 6)¹⁸. Единственный фрагмент грибовидного венца принадлежал книдской амфоре «чередникового» варианта (I-D), производившегося на протяжении 60–30-х гг. IV в. (рис. 5, 5)¹⁹.

Родосская тара представлена единственным обломком грибовидного венца, принадлежавшего амфоре «с высоким горлом» варианта Кирения (I-A), относящегося к последней четверти IV в. (рис. 5, 10)²⁰.

К продукции *Гераклеи Понтийской* принадлежали обломки от амфор «пифоидного» типа, варианта I-4. Подобные амфоры известны во многих комплексах конца V – начала IV вв. (рис. 6, 1–6)²¹. Несколь-

¹³ Монахов С.Ю. Греческие амфоры в Причерноморье. Типология... С. 79–80. Табл. 55, 8.

¹⁴ Там же. Табл. 56, 1.

¹⁵ Там же. С. 92–93. Табл. 64, 1; 65, 1.

¹⁶ Там же. С. 97–98. Табл. 67, 1, 5.

¹⁷ Там же. С. 103. Табл. 72, 6.

¹⁸ Выражаю благодарность С.Ю. Монахову за помощь в определении амфор и клейм. Подробнее о II группе книдских клейм см.: Кац В.И. Греческие керамические клейма эпохи поздней классики и эллинизма // БИ. 2007. Вып. XVIII. С. 223–226.

¹⁹ Монахов С.Ю. Греческие амфоры в Причерноморье. Типология... С. 103. Табл. 72, 6.

²⁰ Там же. С. 114. Табл. 79, 1–2.

²¹ Там же. С. 128–129. Табл. 89, 3, 7.

ко обломков относились к сосудам типа I-A, варианта I-A-2, производившихся в 70–40-х годах IV в. (рис. 6, 7–8)²². Амфоры первого и четвертого вариантов более позднего «конического» типа (II-1 и II-4) представлены обломками венцов и ножками двух последних четвертей IV в. (рис. 6, 9–10)²³. Кроме этого, в комплексе был найден обломок кубаревидной ножки амфоры, относящейся к одному из двух вариантов типа IV («Джаферка»), который характеризуется специфическим набором морфологических признаков (рис. 6, 11). Производство подобных амфор, в форме которых, по замечанию С.Ю. Монахова, прослеживается подражание продукции Книда и Коса, относится к 70–60-м годам IV в. По его предположению, подобные амфоры производились в одном из греческих центров Южного Понта²⁴.

Обломки амфор *Синопы* принадлежали сосудам разных вариантов, относящихся к двум типам – «коническому» (I) и «пифоидному» (II). Отдельно следует упомянуть верхнюю часть амфоры с клеймом астинома Пасихара на ручке и выполненными красной краской дипинти ЕС и монограмма ПА (рис. 7, 1)²⁵. По классификации И. Гарлана, это клеймо относится к группе IV-B и датируется в пределах 290–280-х гг.²⁶ В данном случае речь может идти об омонимах или одном магистрате, дважды выбиравшемся астиномом. Группа клейм с именем Пасихар подразделяется на две серии. Эмблема «канфар» характерна для первой²⁷.

Фрагмент валикообразного венца с подрезкой снизу (рис. 7, 2) относился к амфоре варианта I-C, время производства которого было установлено по находке из колодца № 269 в Горгиипии в пределах 40–х годов IV в.²⁸ Обломки венцов валикообразной формы и цилиндрических ножек без углублений на подошвах (рис. 7, 3–7), по всей видимости, принадлежали сосудам «пифоидного» типа первой и второй серий варианта I-D, производство которых осуществлялось около третьей четверти IV в.²⁹ К сожалению, некоторые фрагменты не могут быть уверенно соотнесены с сосудами отдельных вариантов и серий внутри этого типа. Вероятно, в комплексе присутствовали амфоры вариантов

²² Монахов С.Ю. Греческие амфоры в Причерноморье. Типология... С. 132–133. Табл. 91–92.

²³ Там же. С. 134–136. Табл. 93, 5–6; 95, 3.

²⁴ Там же. С. 139–140. Табл. 97, 6–8; Монахов С.Ю. «Псевдогераклейские» амфоры IV – первой половины III вв. до н.э. // Из истории античного общества. 2007. Вып. 9–10. С. 96.

²⁵ ΠΑΣΙΧΑΡΟΣ / ΑΣΤΥΝΟΜΟΥΝΤΟΣ / ΗΦΑΙΣΤΟΥ «канфар».

²⁶ Garlan Y., Kara H. Les timbres céramiques sinopéens sur amphores et sur tuiles trouvés à Sinope. Corpus international destimbres amphoriques 10 // Varia anatolica 2004. Vol. 16. P. 144. Pl. XX, 160.

²⁷ Подробнее см: Кац В.И. Греческие керамические клейма... С. 263, 438–439.

²⁸ Монахов С.Ю. Греческие амфоры в Причерноморье. Типология... С. 147. Табл. 100, 7.

²⁹ Там же. С. 148–152. Табл. 102–103.

В-Е. Общее время производства сосудов этих серий укладывается в последнюю треть IV – начало III вв.³⁰

Наиболее поздними в рассматриваемом комплексе являются обломки венцов с частью двустольных ручек, принадлежавшие *косским* амфорам, выделенным в свое время И.Б. Зеест в т.н. «яблоневский» тип (табл. 7, 8–9). Глина фрагментов имела сиреневато-коричневый цвет со слюдой и редкими включениями извести и пироксена. Ангоб светло-серого цвета. Близкие по форме сосуды были встречены в комплексе помещения № 52 Елизаветинского городища, погибшего в пожаре в первые десятилетия III в. Целые экземпляры этого типа амфор известны по материалам керамического комплекса ямы 1975 г. в Пиетрою. Близкие по форме сосуды были найдены в Афинах, в некрополе Горгипии и в погребении на холме Верещагина в с. Эшеры. По мнению С.Ю. Монахова, относившего эти сосуды к варианту III-C, подобные амфоры производились около второй–третьей четвертей III в.³¹

Таким образом, время производства тарных амфор, найденных при разборе заполнения подвала СК 2, укладывается в хронологический интервал от 70-х годов V до второй четверти III вв. Этот вывод согласуется со стратиграфией комплекса, указывающей на то, что засыпка подвала, связанная со строительством одного из помещений эллинистической усадьбы, была произведена в начале III в. Также отметим, что целые и фрагментированные амфоры, относившиеся к рассмотренным типам, были встречены при исследованиях поселения Заветное-5, проводившихся в 2002–2004 гг.

Чернолаковая керамика. Фрагменты сосудов, относящихся к этой группе, сравнительно немногочисленной среди керамики заполнения СК 2, были представлены аттической продукцией второй половины IV в. Сосудам для питья вина принадлежало два фрагмента венцов сосудов типа *cup-kantharos*, производившихся на протяжении второй – третьей четвертей указанного столетия (рис. 8, 3–4), а также несколько ножек *канфаров* типа *Classical kantharos*, выпуск которых относится к последней четверти IV в. (рис. 8, 1–2)³².

Посуда для твердой пищи представлена *тарелкой* с валикообразным венцом и вместилищем, украшенным штампованным орнаментом в виде четырех пальметт в круге насечек (рис. 8, 5б). Аналогичные экземпляры датируются по материалам афинской агоры около середины IV в.³³ Обломки *рыбных блюд*, одно из которых имело углуб-

³⁰ Монахов С.Ю. Греческие амфоры в Причерноморье. Типология... С. 148–152. Табл. 102–103.

³¹ Там же. С. 537. Табл. 225, 1–2; *он же*. Косские и псевдокосские амфоры и клейма // *Stratum plus*. 2014. Вып. 3. С. 212–213.

³² Здесь и далее наименования чернолаковых сосудов Указываются в соответствии с классификациями Т. Иванова (1963), Б.А. Спаркс, Л. Таллкот (1970) и С.И. Потрофф (1997).

³³ Sparkes B.A., Tallkot L. Black and Plain Pottery of the 6th, 5th and 4th centuries B.C. // *Agora*. 1970. Vol. XII. Nrs. 1057.

ление-соусницу в центральной части, по многочисленным аналогиям датируются около последнего десятилетия IV в. (рис. 8, 6–7)³⁴.

Чашы разных размеров были представлены одним целым экземпляром и несколькими обломками краев, принадлежавших аттической посуде, производившейся во второй половине IV в. (рис. 8, 8)³⁵. Кроме этого, при разборке заполнения СК 2 была найдена одна целая солонка типа *Saltseller: footed* (рис. 8, 9) относящейся к третьей четверти IV в.³⁶

Сравнивая эту группу керамики с рассмотренными выше амфорами, необходимо отметить полное отсутствие в ней продукции III в. Вполне объяснимое явление, если принять во внимание, что чернолаковые сосуды использовались в быту дольше, чем амфорная тара. «Запаздывание» последней, в данном случае, составляет не менее четверти столетия.

Красноглиняная столовая керамика для хранения жидкостей представлена обломками профильных частей и стенок *кувшинов*, которые можно разделить на несколько типов. К первому относятся кувшины с высоким цилиндрическим горлом, туловом, вероятно, яйцевидной формы на плоском, профилированном поддоне, покрытые ангобом бежевого цвета. В зависимости от формы венца выделяются три варианта. К первому относятся фрагменты с грибовидным, клювовидным и нависающим венцами (рис. 9, 1–2), ко второму – с валикообразными венцами (рис. 9, 3–4). К третьему варианту этого типа, очевидно, следует отнести кувшины, имевшие в верхних частях горла горизонтальные рельефные выступы, расположенные под отогнутыми венцами. В материалах рассматриваемого комплекса были встречены два варианта кувшинов этого типа: первый – с венцом валикообразной (рис. 9, 5), второй – листовидной формы (рис. 9, 6). Сосуды этого типа получили широкое распространение во второй половине IV – III вв. Они известны по материалам многих античных памятников³⁷.

Ко второму типу принадлежал единственный обломок кувшина, имевшего прямой отогнутый венец с закраиной, тулово, вероятно, яйцевидной формы, отделенное от горла рельефным горизонтальным желобком. Близкие по форме кувшины известны главным образом по материалам Херсонеса Таврического и античных поселений Западного Крыма рубежа IV/III – первой половины III вв. (рис. 9, 7)³⁸.

³⁴ *Rotroff S.I. Athenian and imported wheelmade table ware and related materials // Agora. 1997. Vol. XXIX (1–2), Nr. 1076.*

³⁵ *Sparkes B.A., Tallkot L. Op. cit. Nrs. 806, 841; Rotroff S.I. Op. cit. Nr. 966.*

³⁶ *Rotroff S.I. Op. cit. Nr. 949.*

³⁷ См.: *Ibid.* P. 73–75; *Кругликова И.Т.* Ремесленное производство простой керамики Пантикапея // МИА. 1957. № 56. С. 121–124; *Алексеева Е.М.* Керамический комплекс первой половины III в. до н.э. из Горгиппии // КСИА. 1976. Вып. 145. С. 47. Рис. 1, 6; 4, 2,3; *Kašaev. S.V. Commonware // Panskoe I: the monumental building U6 / Hannenstadt, L., Stolba V. F., Ščeglov A. N (eds.). Aarhus, 2002. Vol. I. P. 151–152.*

³⁸ *Белов Г.Д., Стржелецкий С.Ф.* Кварталы XV и XVI (раскопки 1937г.) // МИА. 1953. Вып. 34. С. 43. Рис. 9, а; *Kašaev. S.V. Op. cit. P. 19.*

Третий тип составляет обломок профилированного венца с характерной полочкой и сильно изогнутой, приподнятой над краем венца ручкой (рис. 9, 8). Издатели материалов поселения Панское I относят производство подобных сосудов к первой трети III в. Кроме этого, в рассматриваемом комплексе были найдены обломки нижних частей кувшинов с гладкими или профилированными поддонами, фрагментированность которых не позволяет соотнести их с отдельными типами (рис. 9, 9–12).

Посуду для твердой пищи составляют тарелки, миски, чаши и солонки. Красноглиняные *тарелки* представлены археологически целыми экземплярами и фрагментами, относящимися к одному типу – с прямым краем, загнутым внутрь в виде валика (тип *rolled rim*) (рис. 10, 1–3). Тарелки этой формы – одной из наиболее распространенных в рассматриваемый период – имеют многочисленные аналогии среди аттической и малоазийской продукции второй половины IV в. – первой четверти III вв.³⁹

Фрагменты красноглиняных *рыбных блюд*, найденные в заполнении СК 2 (рис. 10, 4–7), также имеют многочисленные аналогии среди средиземноморской продукции последней четверти IV – первой трети III вв.⁴⁰ Аналогии подобной посуде также известны в материалах многих античных центров Причерноморья конца IV – первой половины III вв.⁴¹

Многочисленные целые и фрагментированные красноглиняные *миски* относятся к одному типу – с загнутым краем на кольцевом поддоне. Исходя из формы закраины, они подразделяются на несколько вариантов⁴². К первому относятся экземпляры с закраиной каплевидного профиля (рис. 11, 1–6). Вторым представлен единственным экземпляром с закраиной, имеющей резкий изгиб (рис. 11, 7). Третий вариант – миски с профилированной закраиной (рис. 11, 8–9). Поддоны по форме распределяются на кольцевые гладкие и профилированные (рис. 11, 3, 10–12). Подобные миски составляют одну из основных категорий находок при исследовании различных античных памятников IV–III вв.⁴³

Целые и фрагментированные красноглиняные столовые сосуды, наряду с лепной керамикой, являлись наиболее многочисленной группой находок в комплексе (табл. I). Такое соотношение не является случайным, поскольку обе эти группы с большой долей вероятности могут быть отнесены к боспорской продукции. Таким образом, материалы керамического комплекса подвала СК 2 наглядно иллюстрирует ак-

³⁹ Ср.: *Rotroff S.I.* Op. cit. Nrs. 634–657.

⁴⁰ *Ibid.* Nrs. 709–15

⁴¹ *Кругликова И.Т.* Ремесленное производство... С. 127–129. Рис. 7, 9, 12; *Парович-Пешикан М.* Некрополь Ольвии эллинистического времени. Киев, 1984. Рис. 82, 10; *Kašaev S.V.* Op. cit. P. 29.

⁴² Для этой группы сосудов были использованы типологические принципы, применявшиеся в работе с материалами керамического комплекса У 6 поселения Панское I (*Kašaev S.V.* Op. cit. P. 153–155).

⁴³ *Rotroff S.I.* Op. cit. P. 161, Nos. 965–1036.

тивное развитие местного керамического производства и, как следствие, частичное вытеснение импортной (прежде всего аттической) посуды местной керамикой, произошедшее на Боспоре во второй половине IV в. Форма таких сосудов, как правило, копировала импортные аналоги. Таким образом, в рассматриваемый период местное керамическое производство на Боспоре, как и в других частях античного мира, складывалось под сильным влиянием аттических традиций. Очень вероятно, что в этот же период в греческих центрах Северного Причерноморья могли работать мастера, приглашенные сюда из Материковой Греции или Восточного Средиземноморья.

По сравнению с красноглиняной, сероглиняная керамика представлена в комплексе гораздо меньшим числом фрагментов, принадлежавшим сосудам для хранения жидкости. В рассматриваемом комплексе был найден один фрагмент *кувшина* с венцом грибовидной формы (рис. 12, 1), а также несколько фрагментов доньев кувшинов средних размеров с профилированными поддонами (рис. 12, 2–5). Подобные кувшины были распространены в Причерноморье во второй половине IV в. – первой половине III вв.⁴⁴

Кухонная гончарная керамика. К кухонной керамике относятся обломки *кастрюль* нескольких вариантов одного типа (*loras*). К первому варианту относятся тонкостенные кастрюли с прямыми, высокими, слегка отогнутыми венцами листовидной формы, петлевидной, округлой в сечении ручкой и покатыми плечами (рис. 13, 6–7), получившие широкое распространение в античном мире с третьей четверти IV в.⁴⁵ К другому варианту принадлежали красно- и коричневоглиняные кастрюли, имеющие слегка загнутые внутрь венцы с округлыми или косо срезанными окончаниями. Все эти кастрюли имели конусовидные плечи и тулова округлой формы (рис. 13, 4–5). Оба варианта кастрюль имеют многочисленные аналогии в причерноморских комплексах конца IV – третьей четверти III вв.⁴⁶

Из заполнения СК 2 также происходят три обломка *крышек*, предназначавшихся для закрывания устьев кастрюль и являвшихся обязательным составляющим кухонной посуды. Находки фрагментов крышек – немногочисленный, но постоянно присутствующий вид находок на различных античных памятниках. Все фрагменты, относя-

⁴⁴ Капошина С.И. Некрополь в районе поселка им. Войкова // МИА. 1951. Вып. 19. С. 140. Рис. 44, 3; Буйских С.Б. Серая керамика как этнопоказатель греческого населения Нижнего Побужья в VI–I вв. до н.э. // БИ. 2006. Вып. XI. Рис. 2, 9.

⁴⁵ Sparkes В.А., Tallkot L. Op. cit. P. 227 ff. Nos. 1964–1965.

⁴⁶ Алексеева Е.М. Керамический комплекс... С. 50, рис. 2, 5, 7, 10, 12; Kašaev S.V. Op. cit. P. 156–157; Zolotarev M.I. A Hellenistic Ceramic Deposit from the North-eastern Sector of Chersonesos // BSS. 2005. Vol. 3. Fig. 15; Кац В.И., Кузнецова Е.В., Монахов С.Ю. Новый керамический комплекс раннеэллинистического времени с Фанталовского полуострова // Четвертая Кубанская археологическая конференция. Краснодар, 2005. Рис. 3, 1–14.

щиеся к рассматриваемому комплексу, принадлежали крышкам одного типа – с отогнутой вниз закраиной (рис. 13, 1–3)⁴⁷.

Лепная керамика. Все обломки лепных сосудов, найденные в рассматриваемом комплексе, принадлежали *горшкам* с отогнутыми наружу венцами, относящимся к одному типу. Степень отгиба венца, а также профили горл и венцов варьируются: крайвенца заострен, скруглен или обточен (рис. 12, 6–10, 13–15). Отдельные венцы были орнаментированы по краю прорезными желобками (рис. 12, 10). Подобные сосуды бытовали в широких хронологических рамках VI – первой половины I вв. Они широко представлены в материалах памятников лесостепной и степной зон Северного Причерноморья, Центрального и Юго-Западного Крыма и Северо-Западного Причерноморья⁴⁸.

Один обломок принадлежал *кастрюле* с отогнутым наружу краем, имевшим уступ под крышку на внутренней стороне. Нет никаких сомнений, что форма этого типа лепной посуды подражала кружальным кастрюлям, которые были широко представлены в материалах раскопок различных центров Северного Причерноморья, относящихся к концу IV–III вв. (рис. 12, 12)⁴⁹.

К сосудам открытого типа относится единственный фрагмент буроглиняной *миски* с округло-выпуклым туловом и вертикальным срезаным краем. Подобные сосуды находят аналогии в материалах памятников степной и лесостепной зон Северного Причерноморья VII–I вв. (рис. 12, 11)⁵⁰.

Как известно, лепная керамика служит важнейшим индикатором присутствия варваров на античных поселениях, расположенных в контактных зонах. В этой связи высокий процент керамики этого типа в рассматриваемом комплексе не только свидетельствует о присутствии здесь негреческого населения, но и указывает на то, что его количество было значительным, возможно, – подавляющее большинство жителей поселения.

Хозяйственная керамика. К этой группе относятся четыре фрагмента краев и два фрагмента доньев лекан. Все сосуды относились к одному типу – с горизонтально отогнутой закраиной и плоским дном (рис. 14, 1–4). Обломки имеют глину желтого или светло-оранжевого цвета с примесью песка с известняком или пироксеном. Единство

⁴⁷ Гайдукевич В.Ф. Раскопки Мирмекия 1935–1938 // МИА. 1952. Вып. 25. С. 201 сл.; Каšаев S.V. Op. cit. P. 187.

⁴⁸ Гаврилюк Н.А. История экономики Степной Скифии VI–III вв. до н.э. Киев, 1999. С. 13; Дашевская О.Д. Поздние скифы в Крыму // САИ. 1991. Д 1-7. Табл. 10, 17, 20–21; 12, 2, 5; 26; Марченко К.К. Варвары в составе населения Березани и Ольвии. Л., 1988. С. 25, 76 сл.

⁴⁹ Ср: Кругликова И.Т. Фанагорийская местная керамика из бурой глины // МИА. 1951. Вып. 19. С. 100. Рис. 7, 3; Stolba V.E. Handmade Pottery // Panskoe I... P. 186, Type 8.

⁵⁰ Stolba V.E. Op. cit. P. 186, Type 9.

формы и вариабельность теста указывают на то, что они на протяжении IV–III вв. производились в различных античных центрах⁵¹.

Светильники. К этой группе принадлежат обломки пяти светильников двух типов. К первому относятся светильники открытого типа с коротким носиком, плоским дном и горизонтальной, овальной в сечении ручкой, крепившейся к плечам (рис. 14, 5). Светильники подобной формы были распространены во многих античных центрах с конца VI до первой половины IV вв. В качестве аналогий можно привести экземпляры из раскопок афинской агоры и Коринфа, коллекций Королевского музея Онтарио и музея Университета Бонна⁵². Второй тип представлен единственным экземпляром плоскодонного фрагментированного светильника с туловом округлой формы, прямым, слегка отогнутым венцом вокруг центрального отверстия для масла, соединенного с плечами вертикальной лентовидной ручкой (рис. 14, 6). Близкие по форме светильники, относящиеся к концу IV – началу III вв., были найдены при раскопках здания У 6 поселения Панское I⁵³.

Проведенный анализ различных групп керамической тары позволяет определить хронологические границы комплекса заполнения подвала СК 2 в пределах последней трети IV – первой половины III вв. Как и в подавляющем большинстве случаев, в рассматриваемом комплексе количественно доминируют фрагменты транспортных амфор. Без их учета заметное количественное преобладание над другими группами имеют столовая и лепная керамика местного производства. Этот факт позволяет с большой долей вероятности говорить о развитии местного керамического производства, а также о заметном присутствии в этот период носителей варварской материальной культуры среди жителей поселения.

Материалы комплекса отражают реальный состав керамики, бытовавшей на поселении во второй половине IV – начале III вв. Данные, полученные в результате изучения керамического комплекса отражают соотношение групп керамики на поселении Заветное 5 в обозначенный период.

Наличие разнообразных типов хозяйственной керамики указывает на то, что хозяйственная деятельность жителей античного поселения, к которому относился рассматриваемый комплекс, была достаточно разносторонней и, наряду с сельским хозяйством, состояла из рыболовства и ткачества. О наличии локального керамического производства, направленного на удовлетворение насущных потребностей, свидетельствуют находки лепной керамики.

⁵¹ *Rotroff S.I.* Op. cit. P. 110–111; Fig. 42; Nos. 252–254.

⁵² *Broneer O.* Terracotta lamps // *Corinth*. 1930. Vol. IV (2). Type IV; *Howland R.H.* Greek Lamps and their survivals // *Agora*. 1958. Vol. IV. Type 21 D. No. 183; *Hayes J.W.* Ancient Lamps in the Royal Ontario Museum. Toronto, 1980. No. 11; *Hübinger U.* Die Antiken Lampen des Akademische Kunstmuseums der Universität Bonn. B., 1993. No. 55.

⁵³ *Hannnenstadt L.* Lamps // *Panskoe I...* Е 6.

Табл. 1. Соотношение групп керамики по типам

Тип		Общее количество фрагментов	% показатель	% показатель без учета типов 1, 5-6
1. Тарные амфоры		1994	81,6%	–
2. Столовая керамика	чернолаковая	35	1,4%	11,8%
	красноглиняная	110	4,5%	37,1%
	сероглиняная	19	0,7%	6,4%
3. Кухонная керамика	гончарная	24	0,9%	8,1%
	лепная	102	4,2%	34,5%
4. Сосуды для масла и косметики		6	0,2%	2%
5. Хозяйственная керамика		22	0,8%	–
6. Черепица		130	5,3%	–
Всего		2442		100%

Табл. 2. Распределение амфорного материала керамического комплекса СК 2 по производственным центрам

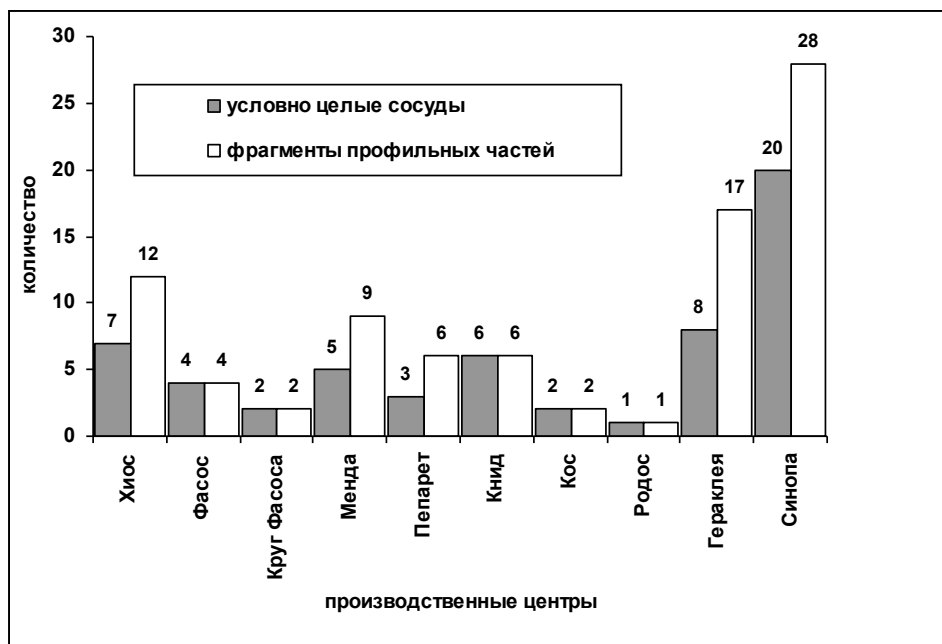

Литература:

- Алексеева Е.М. Керамический комплекс первой половины III в. до н.э. из Гор-гипсии // КСИА. 1976. Вып. 145.
 Ахмадеева М.М. Количественная характеристика состава керамического комплекса поселения Заветное-5 // Соловьев С.А., Шепко А.Г. Археологиче-

- ские памятники сельской округи Акры. Отчет АКАЭ 2003–2004 гг. СПб., 2006.
- Белов Г.Д., Стржелецкий С.Ф.* Кварталы XV и XVI (раскопки 1937 г.) // МИА. 1953. Вып. 34.
- Буйских С.Б.* Серая керамика как этнопоказатель греческого населения Нижнего Побужья в VI–I вв. до н.э. // БИ. 2006. Вып. XI.
- Гаврилюк Н.А.* История экономики Степной Скифии VI–III вв. до н.э. Киев, 1999.
- Гайдукевич В.Ф.* Раскопки Мирмекия 1935–1938 // МИА. 1952. Вып. 25.
- Дашевская О.Д.* Поздние скифы в Крыму // САИ. 1991. Д 1-7.
- Иванов Т.* Антична керамика от некрополя на Аполония // Аполония. София, 1967.
- Капошина С.И.* Некрополь в районе поселка им. Войкова // МИА. 1951. Вып. 19. С. 140.
- Кац В.И.* Греческие керамические клейма эпохи поздней классики и эллинизма // БИ. 2007. Вып. XVIII.
- Кац В.И., Кузнецова Е.В., Монахов С.Ю.* Новый керамический комплекс раннеэллинистического времени с Фанталовского полуострова // Четвертая Кубанская археологическая конференция. Краснодар, 2005.
- Кругликова И.Т.* Фанагорийская местная керамика из бурой глины // МИА. 1951. Вып. 19.
- Кругликова И.Т.* Ремесленное производство простой керамики Пантикапея // МИА. 1957. Вып. 56.
- Марченко К.К.* Варвары в составе населения Березани и Ольвии. Л., 1988.
- Монахов С.Ю.* Греческие амфоры в Причерноморье. Комплексы керамической тары VII–II веков до н.э. Саратов, 1999.
- Монахов С.Ю.* Греческие амфоры в Причерноморье. Типология амфор ведущих центров-экспортёров товаров в керамической таре: каталог определитель. М.; Саратов, 2003.
- Монахов С.Ю.* «Псевдогераклеийские» амфоры IV – первой половины III вв. до н.э. // Из истории античного общества. 2007. Вып. 9–10.
- Монахов С.Ю.* Косские и псевдокосские амфоры и клейма // Stratum plus. 2014. Вып. 3.
- Парович-Пешикан М.* Некрополь Ольвии эллинистического времени. Киев, 1984.
- Соловьев С.А., Шенко Л.Г.* Археологические памятники сельской округи Акры. Поселение Заветное 5. Отчет АКАЭ. СПб., 2004. Об исследованиях поселения Заветное 5.
- Соловьев С.А., Шенко Л.Г.* Археологические памятники сельской округи Акры. Поселение Заветное 5. Отчет АКАЭ. СПб., 2006.
- Bronner O.* Terracotta lamps // Corinth. 1930. Vol. IV (2).
- Garlan, Y., Kara H.* Les timbres céramiques sinopéens sur amphores et sur tuiles trouvés à Sinope. Corpus international destimbres amphoriques 10 // Varia anatolica 2004. Vol. 16.
- Hannestad L.* Lamps // Panskoe I: the monumental building U6 / Hannestad L., Stolba V.F., Ščeglov A.N. (eds.). Aarhus, 2002. Vol. I.
- Hayes J.W.* Ancient Lamps in the Royal Ontario Museum. Toronto, 1980.
- Howland R.H.* Greek Lamps and their survivals // Agora. 1958. Vol. IV
- Hübinger U.* Die Antiken Lampen des Akademische Kunstmuseums der Universität Bonn. Berlin, 1993
- Kašaev. S.V.* Commonware // Panskoe I: the monumental building U6 / Hannestad L., Stolba V.F., Ščeglov A.N. (eds.). Aarhus, 2002. Vol. I.

- Papuci-Władyka E.* The rural area of the Greek colony Akra (Kerch district, Ukraine): the settlement of Zavetnoe 5. Seasons 2009–2010 // SAAC. 2012. 16. P. 131–140.
- Rotroff S.I.* Athenian and imported wheelmade table ware and related materials // *Agora*. 1997. Vol. XXIX (1–2).
- Solovyov S.L., Shepko L.G.* Archaeological excavations on the chora of Akra (2002–7) // PONTIKA. Recent Research on the Northern and Eastern Black Sea in Ancient Times, Proceedings of International Conference, 21th–26th April. Kraków, 2008 / BAR-IS 2240 / Papuci-Władyka E., Wickers M., Bodzek J., Braund D. (eds). Oxf., 2011. P. 319–328.
- Sparkes B.A., Tallkot L.* Black and Plain Pottery of the 6th, 5th and 4th centuries B.C. // *Agora*. 1970. Vol. XII.
- Stolba V.E.* Handmade Pottery // *Panskoe I: the monumental building U6 / Han-nenstadt L., Stolba V.F., Ščeglov A.N.* (eds.). Aarhus, 2002. Vol. I.
- Zolotarev M.I.* A Hellenistic Ceramic Deposit from the North-eastern Sector of Chersonesos // BSS 2005. Vol. 3.



Рис. 1. 1 – пос. Заветное 5, вид с северо-запада;
 план (2) и стратиграфия заполнения (3) подвала СК2
 (фото и чертежи С.Л. Соловьёва)



1

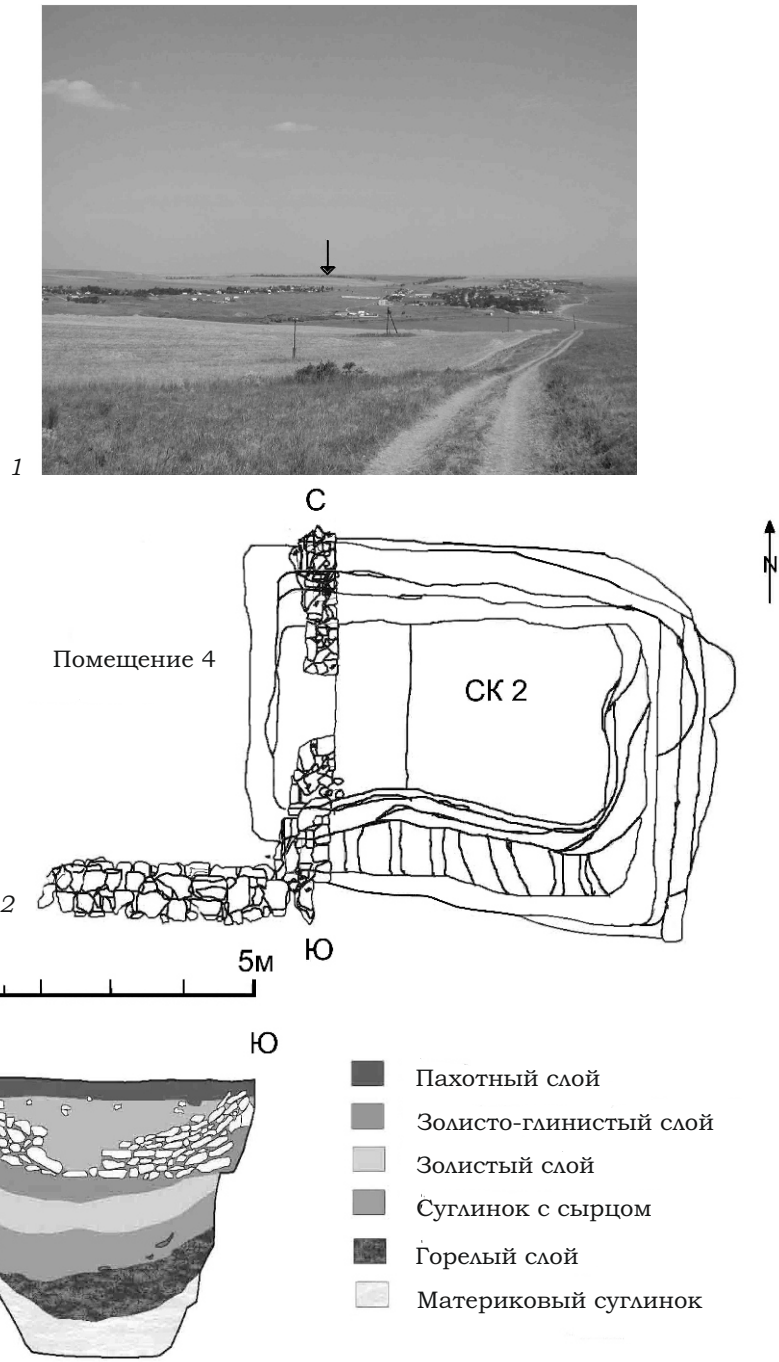

2



3



4

Рис. 2. СК2 (фото С.А. Соловьёва): 1 – вид с востока; 2 – вид с севера, лестница у южного борта; 3 – вид с запада до выборки заполнения; 4 – восточная стена помещения 4, просевшая в котлован подвала СК2



Рис. 3. Фрагменты хиосских амфор



Рис. 4. Фрагменты амфор: 1-2 – Фасос; 3, 4 – «круг Фасоса» (3 – тип «Муригиоль»; 4 – тип «псевдо-Фасос-1»; 5-7 – Менда

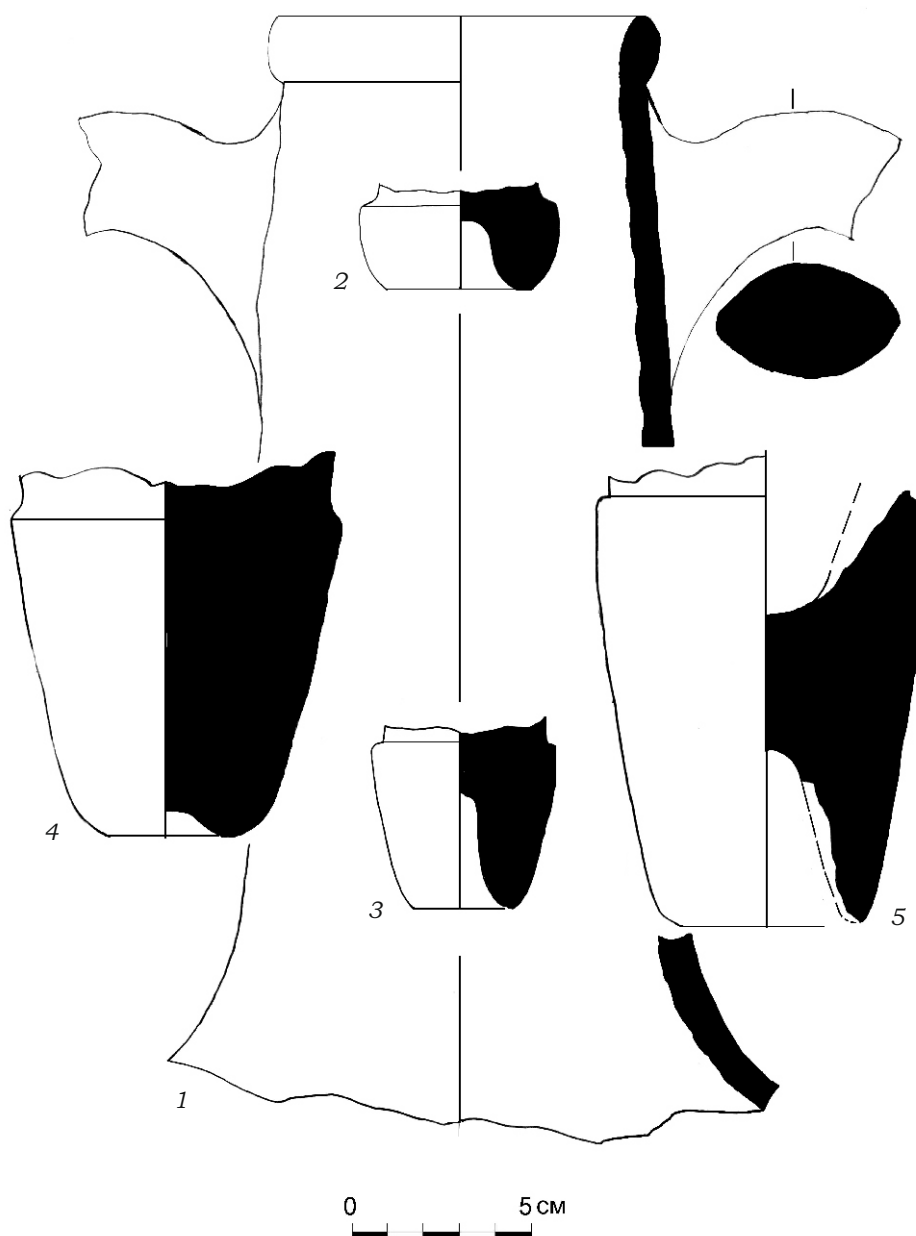

Рис. 5. Фрагменты амфор: 1-4 – Пепарет; 6-9 – Книд; 10 – Родос

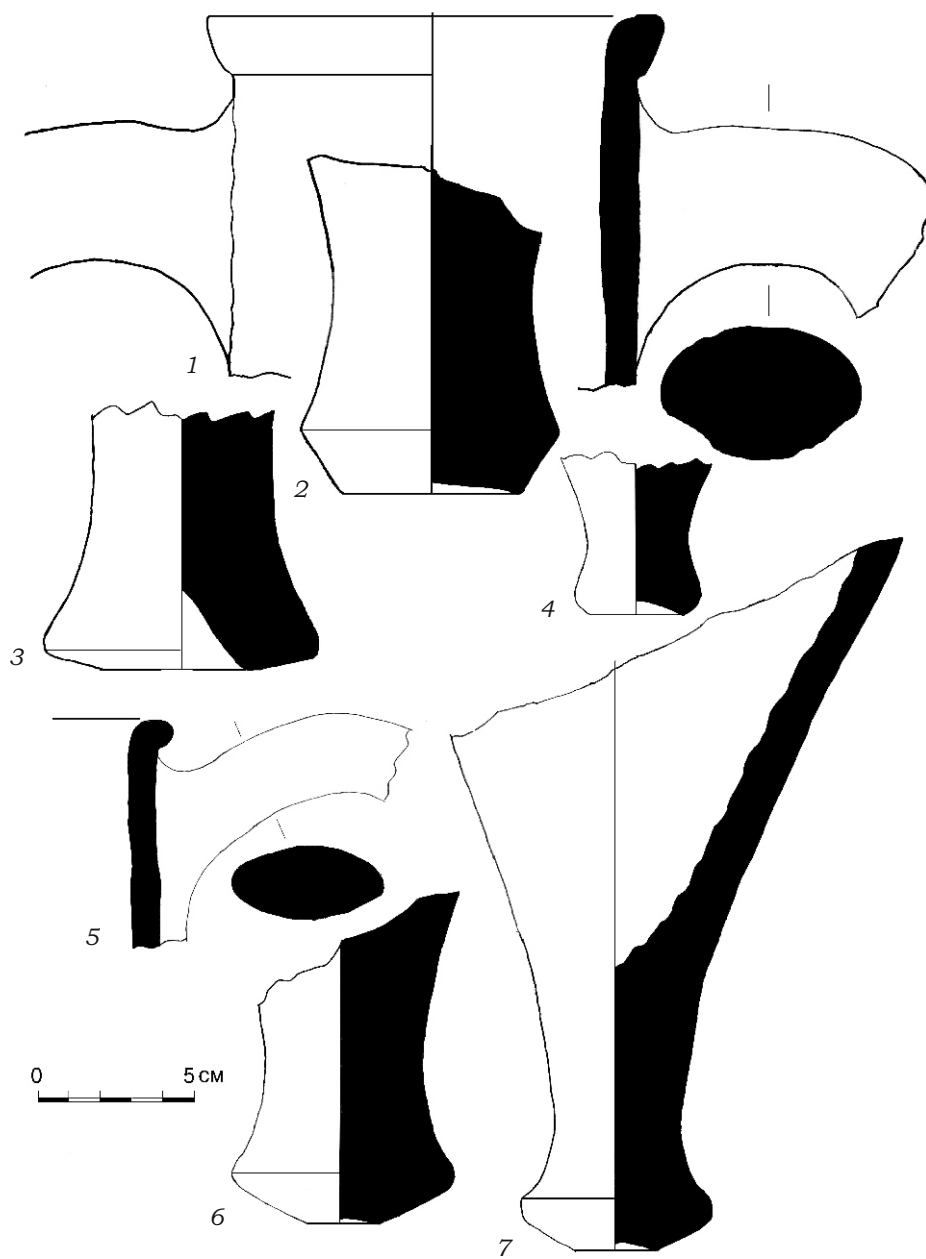

Рис. 6. Фрагменты амфор:
1-10 – Гераклея Понтийская; 11 – тип «Джаферка»

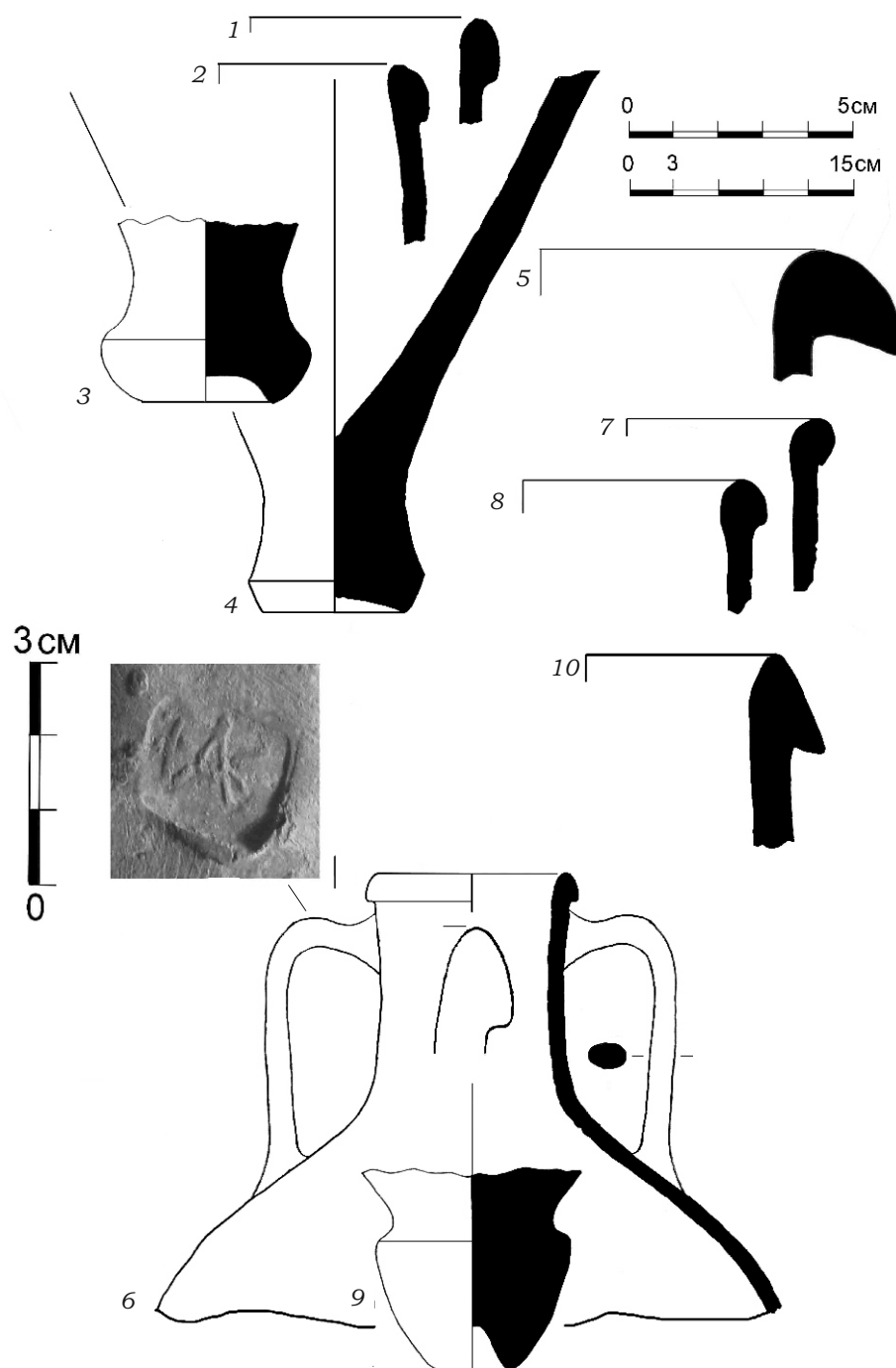

Рис. 7. Фрагменты амфор: 1-7 – Синопа; 8, 9 – Кос

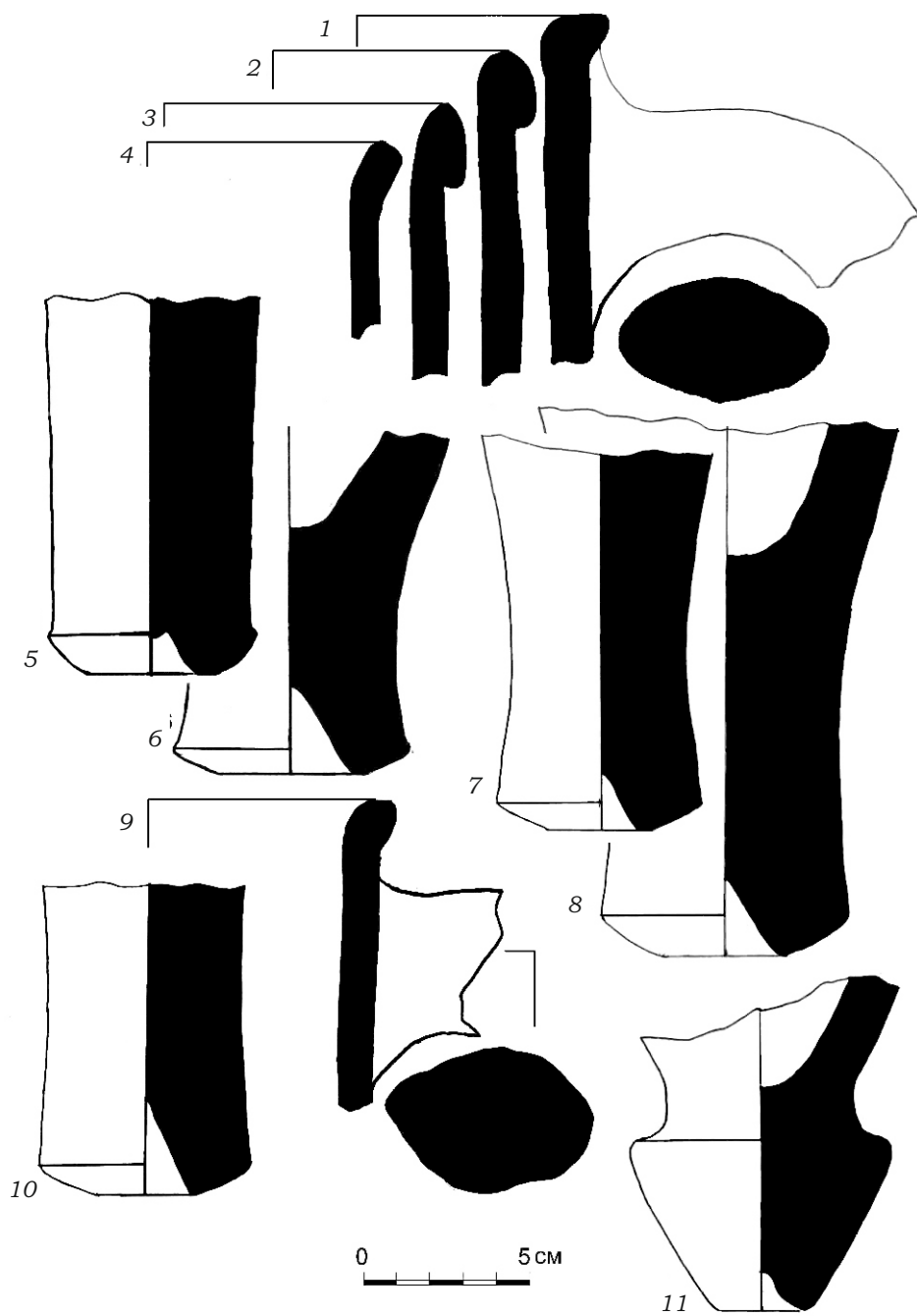

Рис. 8. Чернотаковая керамика: 1-4 - канфары; 5 - тарелка; 6-7 - рыбные блюда; 8 - чаша; 9 - солонка

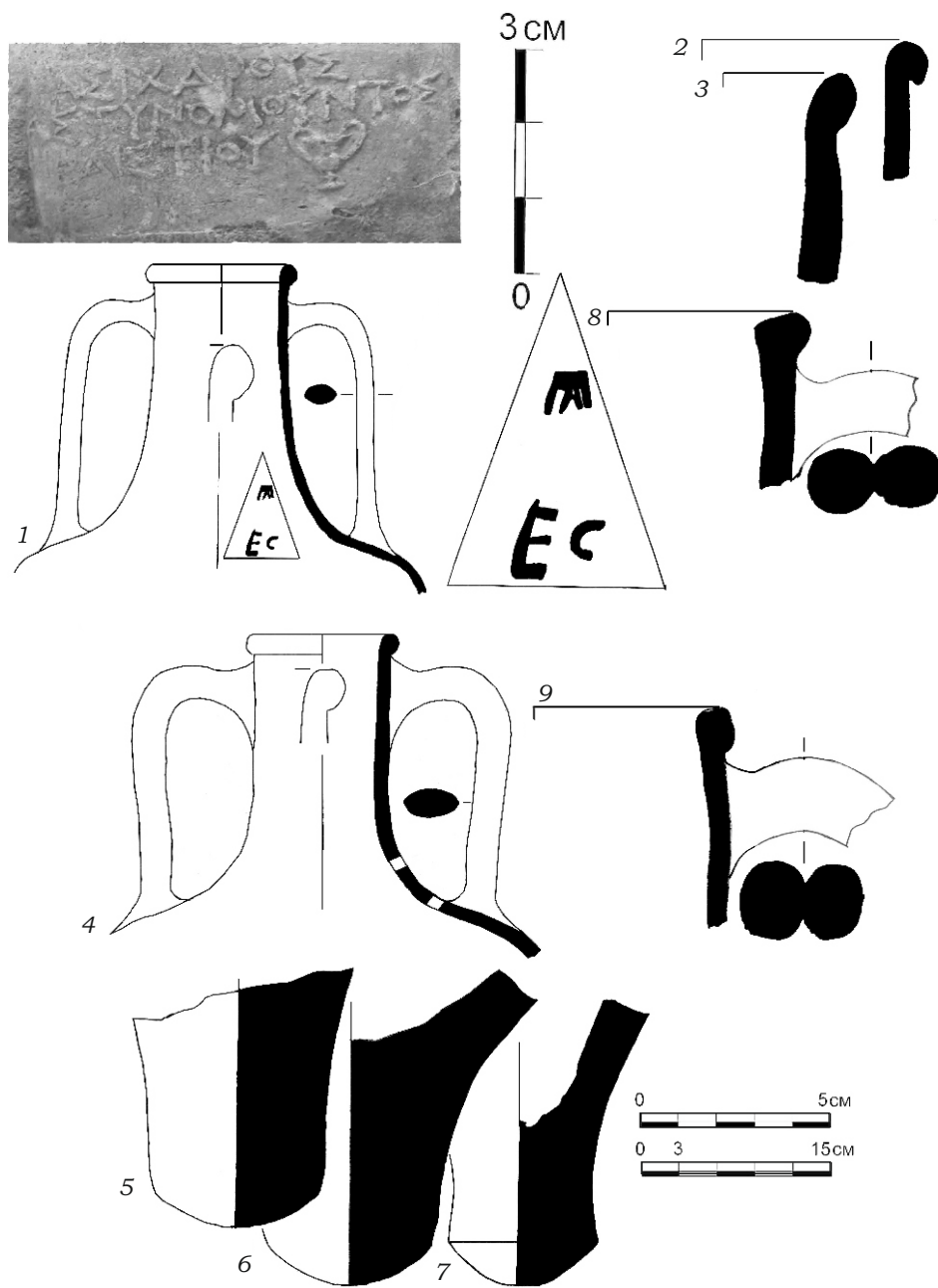

Рис. 9. Красноглиняные кувшины

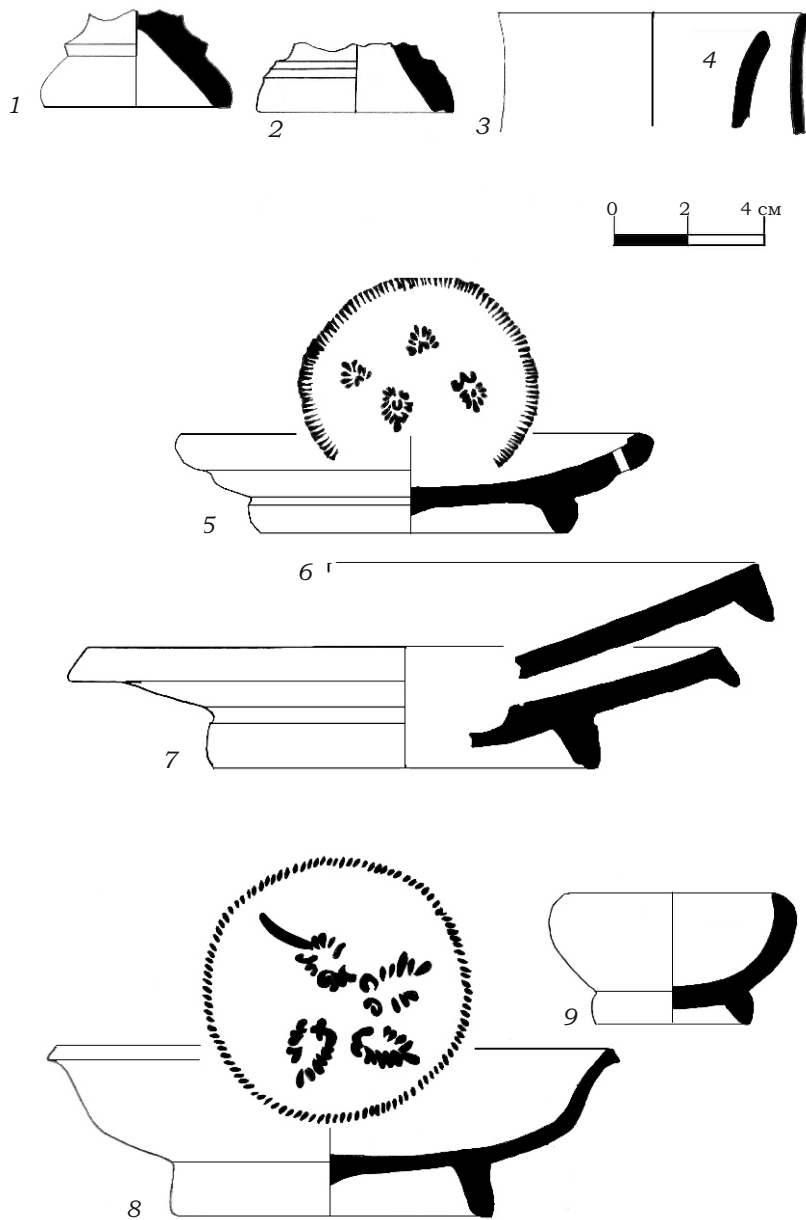

Рис. 10. Красноглиняная керамика:
1-3 – тарелки; 4-7 – рыбные блюда

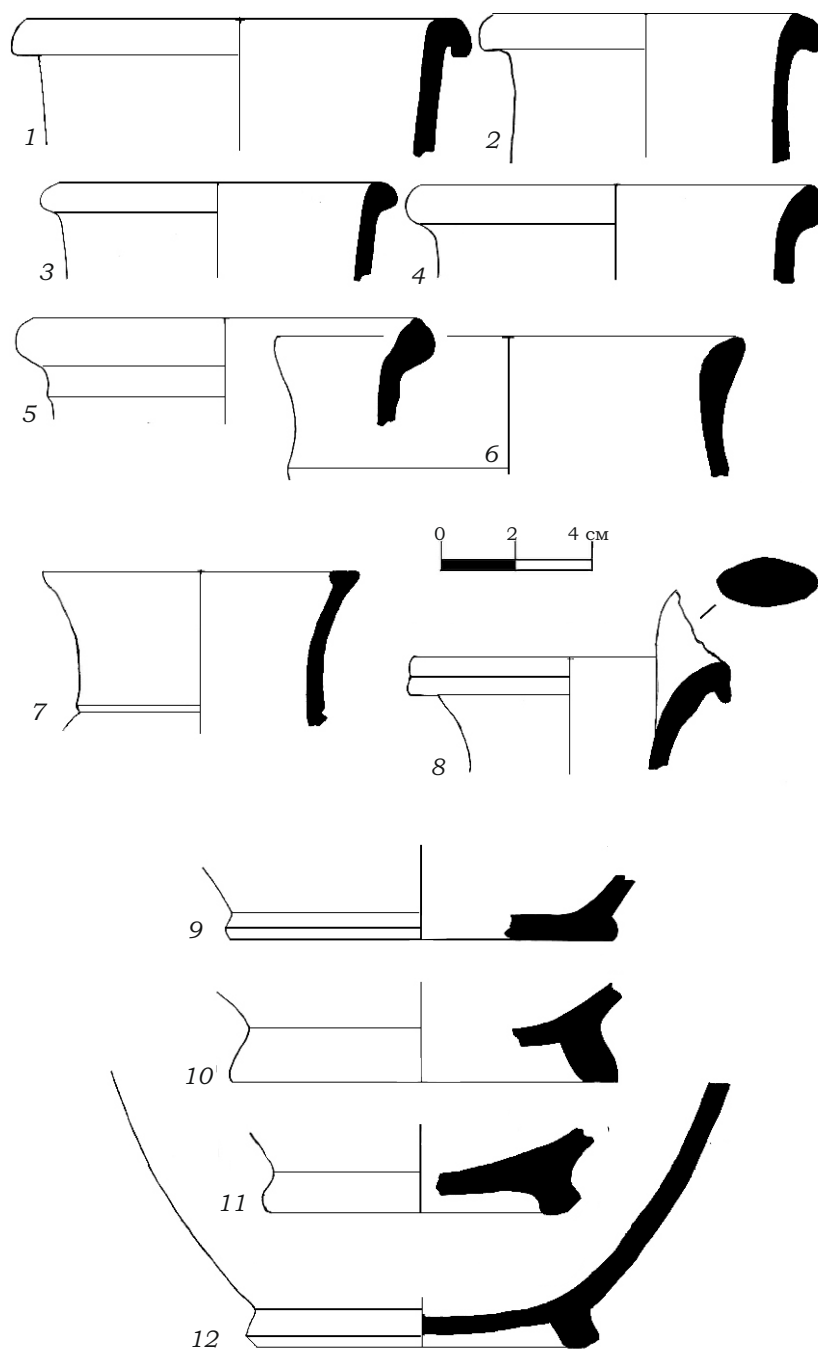

Рис. 11. Красноглиняные миски

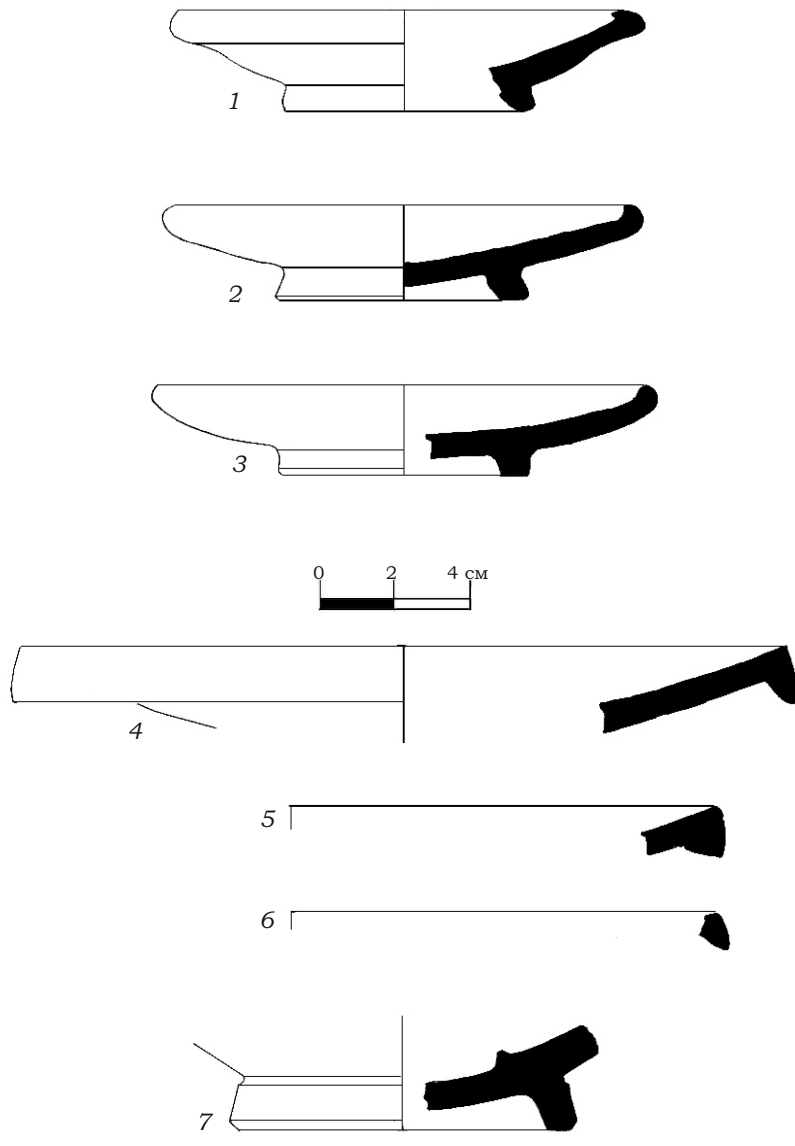

Рис. 12. Сероглиняная керамика: 1-5 - кувшины; лепная керамика: 6-10, 13-15 - горшки; 11 - миска; 12 - кастрюля

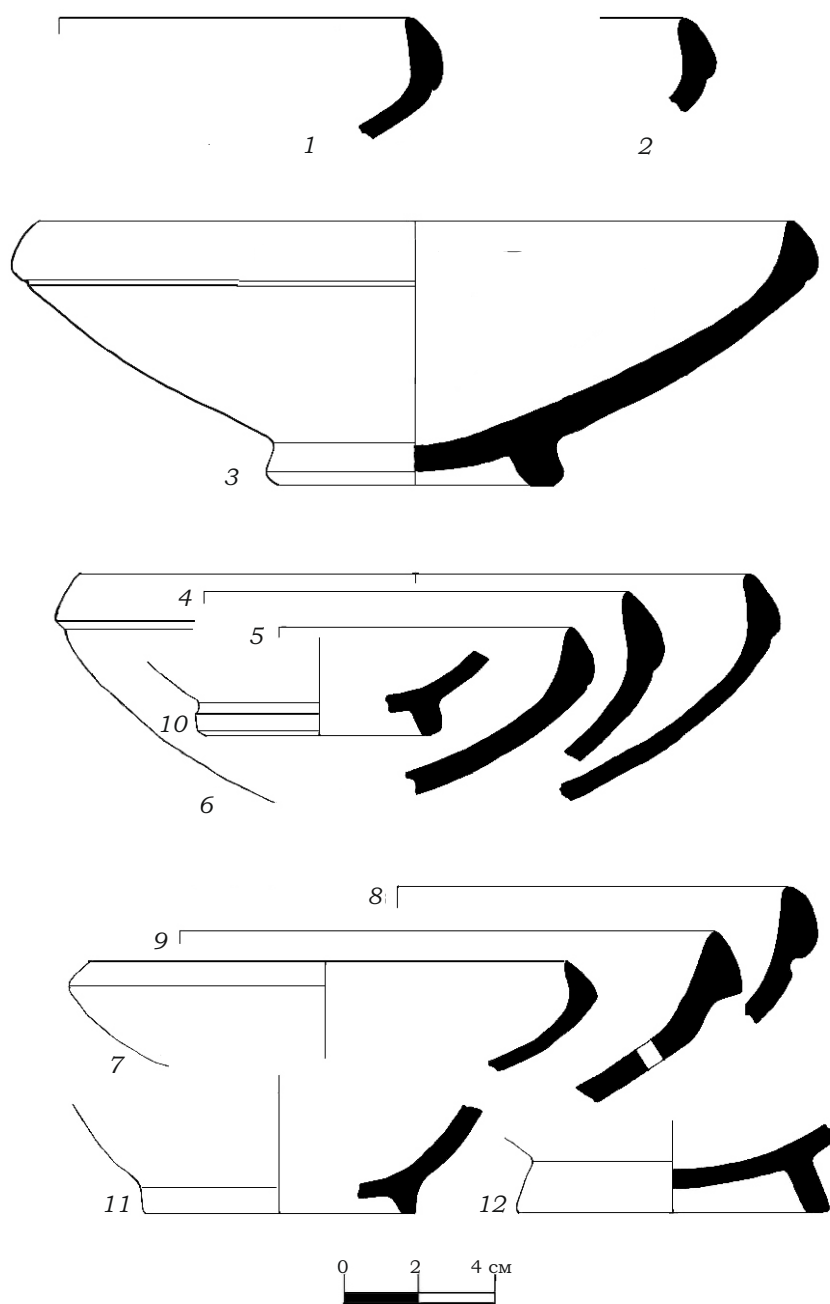

Рис. 13. Кастрюли (4-7) и крышки кастрюль (1-3)

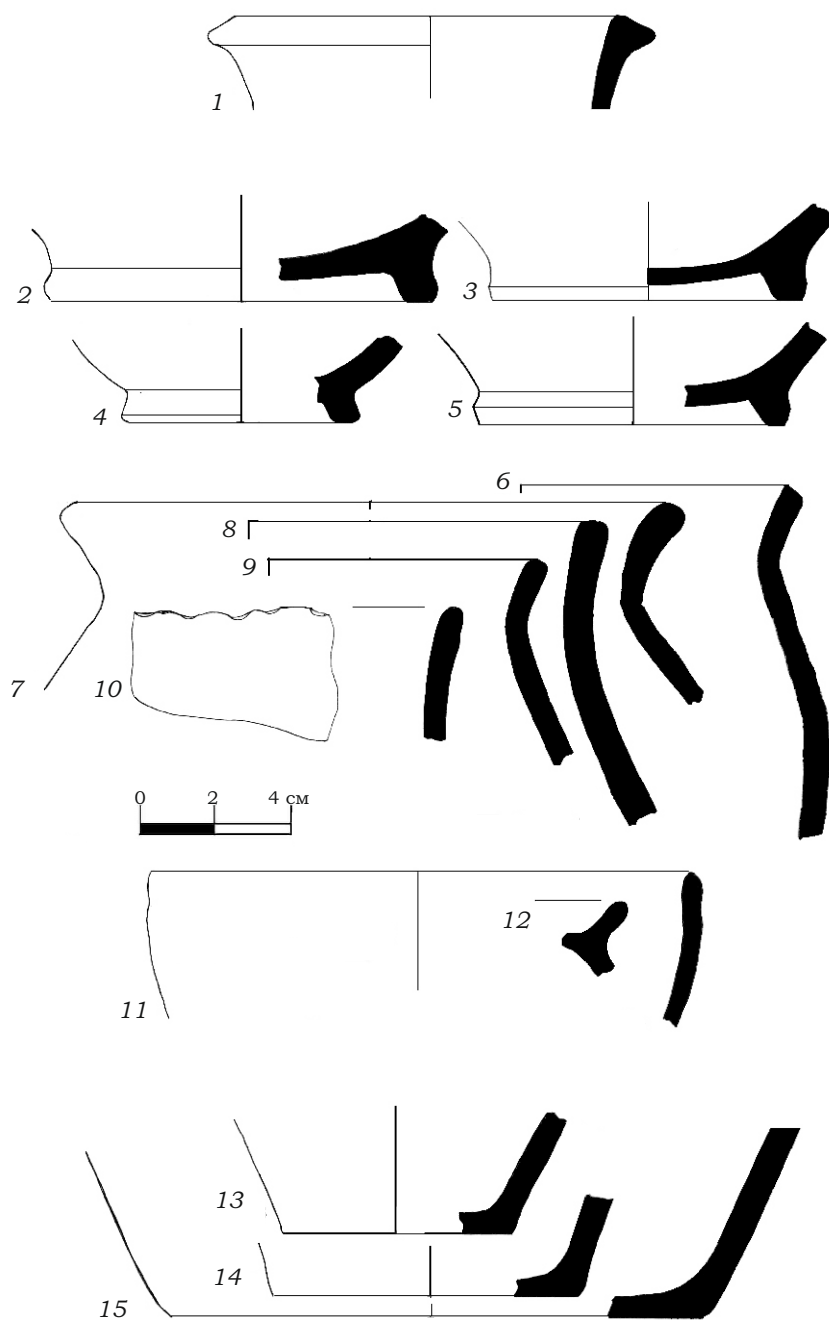
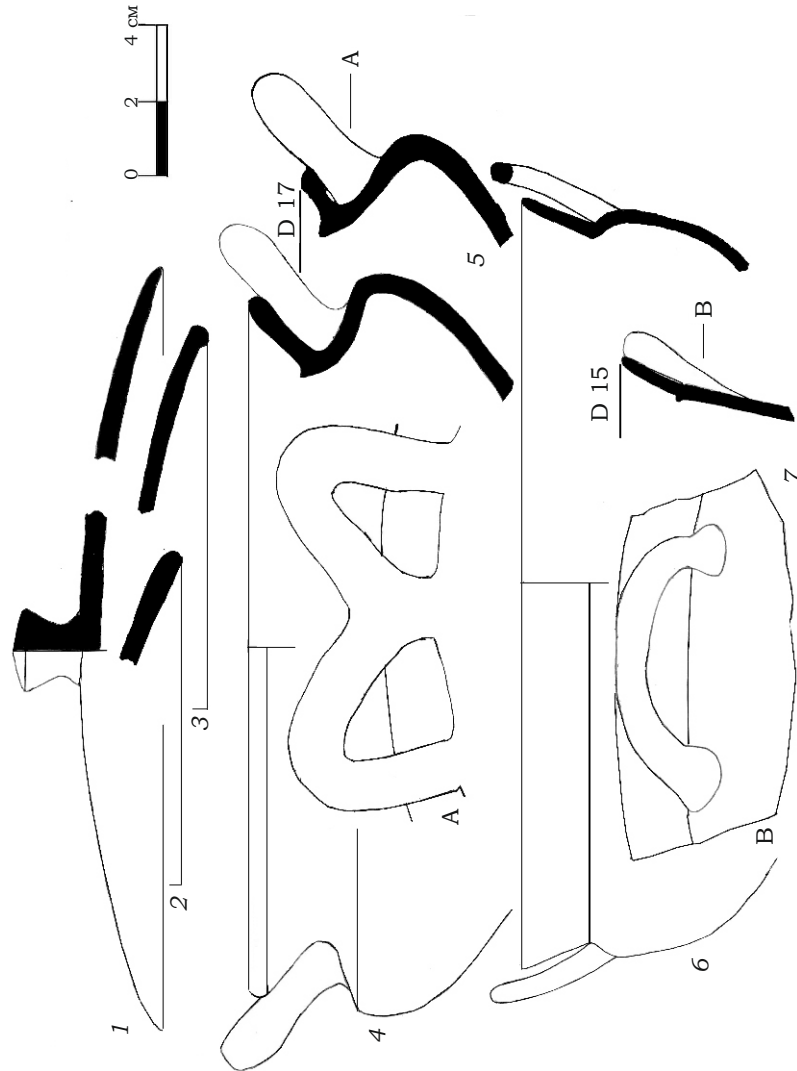
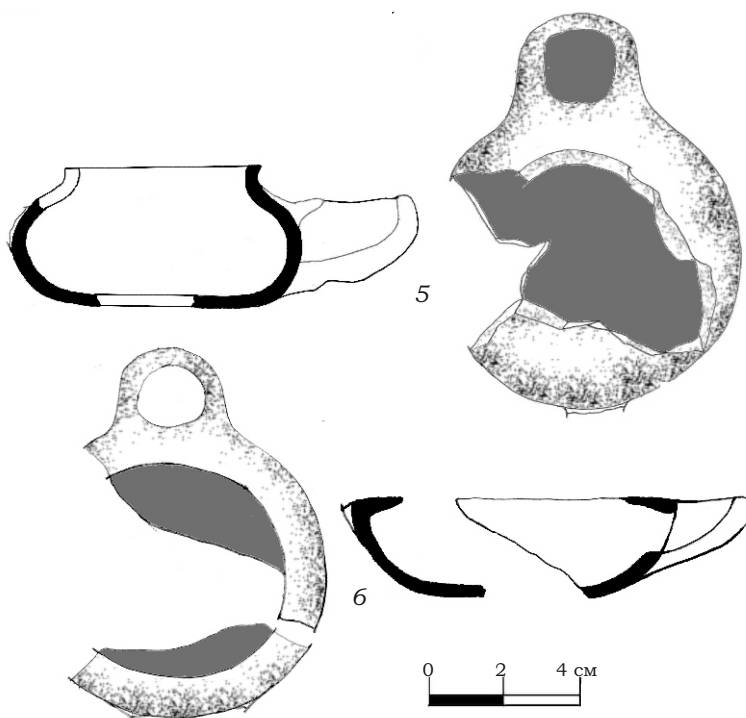
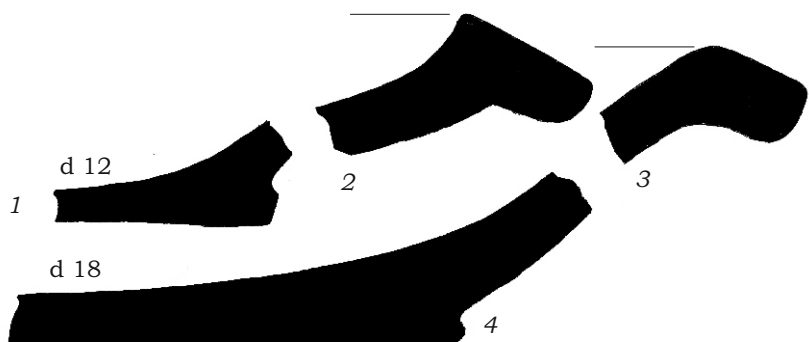

Рис. 14. Фрагменты лекан – 1–4 и светильников – 5–6